

**WINIX**

Quick-set-up-manual

# AIR PURIFIER

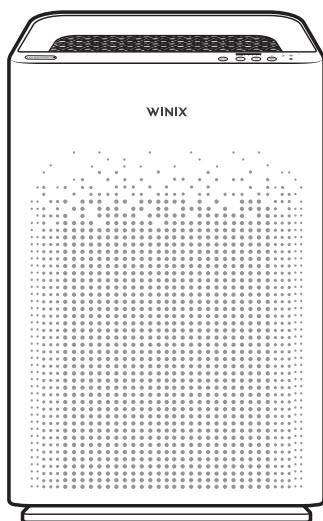

## ZERO-S Wi-Fi (AZSU350-JWE)

<b>EN</b>	AIR PURIFIER	Quick-set-up-manual	<b>CZ</b>	ČISTIČKA VZDUCHU	Stručný návod k nastavení
<b>FR</b>	PURIFICATEUR D'AIR	Manuel d'installation rapide	<b>SK</b>	ČISTIČKA VZDUCHU	Návod na rýchle nastavenie
<b>ES</b>	PURIFICADOR DE AIRE	Guía de configuración rápida	<b>TR</b>	HAVA TEMİZLEYİCİ	Hızlı kurulum klavuzu
<b>DE</b>	LUFTREINIGER	Schnelleinrichtungshandbuch	<b>SV</b>	LUFTRENARE	Snabbinstallationsmanual
<b>IT</b>	PURIFICATORE D'ARIA	Manuale di impostazione rapida	<b>DA</b>	LUFTRENSER	Manual til hurtig opsætning
<b>NL</b>	LUCHTREINIGER	Snelstartgids	<b>NO</b>	LUFTRENSER	Hurtigoppsett
<b>PL</b>	OCZYSZCZACZ POWIETRZA	Instrukcja szybkiego przygotowania do użycia			

# SAFETY AND CAUTIONS

Before operating this equipment, carefully read and follow these safety cautions.

## Ensure filters are inserted before running unit.

Running the unit without filters can shorten the lifespan of the unit and cause electric shock or injury.

## Be sure foreign objects are NOT inserted into the vents on the unit.

Objects can include pins, rods, and coins.

## Do not touch any part of the interior of the unit with wet hands.

The high voltage may cause electric shock.

## Ensure unit intake and outlet vents do not become blocked.

Blockage may lead to increased internal temperatures, causing product failure and deformation.

## Do not use the unit as a step stool or place heavy objects on the unit.

Personal injury may occur or product failure and deformation.



### WARNING

Follow these instructions to reduce the risk of serious injury or death and to reduce risk of damaging the unit.



If the supply cord is damaged, it must be replaced by a special cord or assembly available from the manufacturer or its service agent.



This appliance can be used by children aged from 8 years and above and persons with reduced physical, sensory or mental capabilities or lack of experience and knowledge if they have been given supervision or instruction concerning use of the appliance in a safe way and understand the hazards involved.



Children should be supervised to ensure that they do not play with the appliance.



Cleaning and user maintenance shall not be made by children without supervision.



Before cleaning or maintaining, ensure unit is unplugged.



Do not pull on the power cord when unplugging the unit.



Do not tie or knot the power cord when unit is in operation.



If the unit becomes submerged in water, unplug it and contact customer service.



Do not unplug or move the unit while in operation.



Do not plug additional appliances into the same outlet or power supply.



Do not touch the plug with wet hands.



Unplug the unit when not in operation for extended periods of time.



Do not place around heating elements.



Do not use around mist or fumes from industrial oil or around large quantities of metallic dust.



The cord can become damaged by forcefully bending, pulling, twisting, bundling, pinching or placing heavy objects on it.



Do not install in any sort of motor or transport vehicle. (trucks, boats, ships, etc.)



Do not place in an area with excessive amounts of noxious gases.



Do not place near any flammable materials. (aerosols, fuel, gases, etc.)



Do not have the unit facing into wind or drafts.



Do not place below any electrical outlet.



Do not place in excessively humid areas where the unit may become wet.



To reduce the risk of fire or electric shock, do not use this fan with any solid-state speed control device.



Do not place unit closer than 30 cm from the wall during operation. It may cause condensation on the wall and the surrounding area.

# MODEL PART DIAGRAM

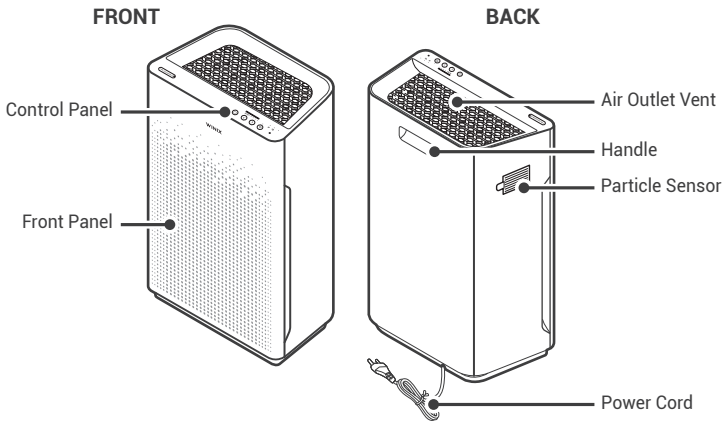

## PACKAGE CONTENTS



Unit



(1) Pre-Filter  
 (1) Active Carbon Filter  
 (1) HEPA Filter

Quick-set-up-  
manual

Wi-Fi Setup Guide



## NOTICE

You can read and download the full manual on our website. It contains all the details regarding the product, maintenance and filters. The full manual can be viewed and downloaded at <https://winixeuropa.eu/manuals/>



[QR Code link]

<https://winixeuropa.eu/manuals/>

## WHERE TO USE

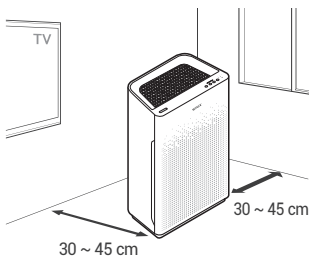

**Allow 30 ~ 45 cm of space between TVs, radios, and other electronics**

Electromagnetic interference from certain electronics may cause product malfunction.

**Place indoors away from direct sunlight**

Direct exposure may cause product malfunction or failure.

**Only place on hard, flat surfaces**

Flimsy or slanted surfaces may result in abnormal noise and vibrations.

**Allow 30 ~ 45 cm from walls**

For maximum air flow.

## INITIAL OPERATION

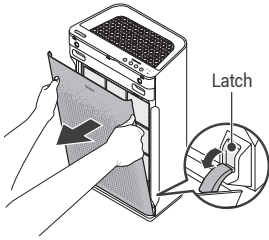

1. Remove the front panel by grasping its upper edge and gently pulling forward.

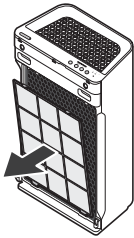

2. Remove the Pre-Filter and the plastic bag with the filters behind it.



3. Remove the filters from the protective plastic bag.

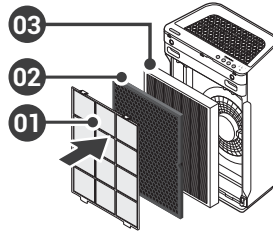

4. Install the filters until they fit securely in place.
  03. HEPA Filter (back)
  02. Active Carbon Filter (middle)
  01. Pre-Filter (front)

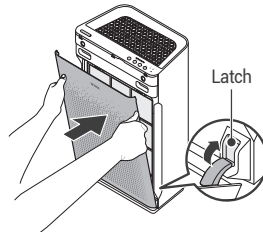

5. After filters are installed, close the front panel.

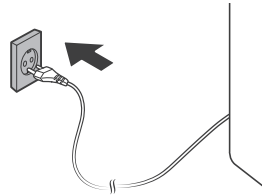

6. Insert the power cord into an electrical outlet.

## PARTICLE SENSORS CARE

1. Use a damp cotton swab to wipe the lens and intake area of the Particle Sensor.
  - To clean the sensor area, use only water. Do not use volatile substances such as alcohol or acetone.
2. Wipe away any remaining moisture with a dry cotton swab.



### NOTICE

- Do not use benzene, alcohol, or other volatile fluids, which may cause damage or discoloration.

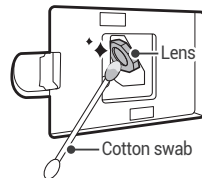

# CONTROL PANEL

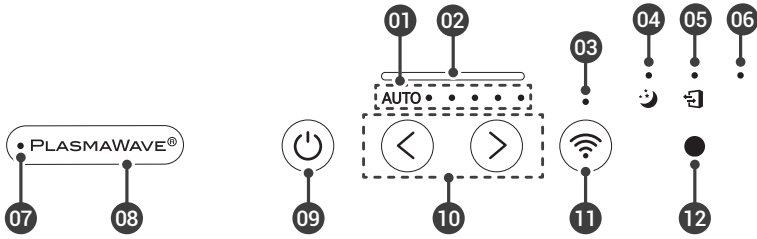

## 01. Fan Speed Indicator

Indicates the current fan speed.



## 02. Air Quality Indicator

Color coded LED light indicates one of three levels of Air Quality: Red (poor), Amber (fair), and Blue (good).

## 03. Wi-Fi Indicator

Indicates whether Wi-Fi Mode is enabled or disabled.

## 04. Sleep Indicator

When Sleep Mode is activated, the Air Quality Indicator LED light is disabled.

## 05. Filter Replacement Indicator

LED light indicates when it is time to change the filter.

## 06. Filter Reset Button

After replacing the HEPA Filter, use a small object such as a paper clip, to press and hold the Filter Reset button for at least 5 seconds until the Filter Replacement Indicator turns off.

## 07. PlasmaWave® Indicator

Indicates whether PlasmaWave® is enabled or disabled.

## 08. PlasmaWave® Button

Press the Plasmawave® button when the unit is on to enable or disable this feature.

## 09. Power Button

Turns the unit on or off.

## 10. Mode Button

Press to cycle through to set the mode of operation (Auto, Sleep).

## 11. Wi-Fi Button

A quick press will turn Wi-Fi on/off. A long press of 3 seconds will activate pairing mode, then Wi-Fi indicator will display on the front while Wi-Fi is active.

## 12. Light Sensor

Detects the amount of ambient light in the environment. When in Auto Mode, the Light Sensor detects when to put the unit into Sleep Mode.

# MAINTENANCE

## When to Replace Filters

Filter	Indicator Light	When to service	When to replace
Pre-Filter	none	Clean every 14 days with the vacuum cleaner	Permanent
Active Carbon Filter	none	Clean every 3 months with the vacuum cleaner	Lasts Approx. 12 months
HEPA Filter	 Check Filter	Clean every 3 months with the vacuum cleaner	

- When the Check Filter Indicator LED is on, it is time to replace the HEPA Filter and Active Carbon Filter.
- Intervals between filter replacement may vary depending on environment.

## To purchase replacement Winix filters:

Visit [www.winixeuropa.eu](http://www.winixeuropa.eu) or contact your local dealer.



After replacing a filter, press the Filter Reset Button for at least 5 seconds.



# SÉCURITÉ ET MISES EN GARDE

Avant d'utiliser cet appareil, lire et suivre soigneusement les consignes de sécurité.

**Veiller à ce que le filtre soit inséré dans l'appareil avant sa mise en marche.**

L'utilisation de l'appareil sans le filtre peut raccourcir la durée de vie de l'appareil et provoquer un choc électrique ou des blessures.

**Veiller à ce qu'AUCUN objet étranger ne pénètre dans les orifices de ventilation de l'appareil.**

Ces objets peuvent être des épingles, des aiguilles et des pièces de monnaie.

**Ne pas toucher les pièces à l'intérieur de l'appareil avec les mains mouillées.**

La haute tension présente peut entraîner un choc électrique.

**Veiller à ce que les orifices de ventilation intérieurs et extérieurs ne soient pas obstrués.**

Une obstruction des orifices de ventilation peut entraîner une augmentation de la température interne, ce qui pourrait provoquer des déformations et des pannes.

**Ne pas utiliser l'appareil comme escabeau et ne pas poser dessus d'objets lourds.**

quelqu'un pourrait se blesser, l'appareil pourrait être déformé ou tomber en panne.



## AVERTISSEMENT

Suivez ces instructions pour réduire le risque de blessure grave voire mortelle et limiter le risque d'endommager l'appareil.



Si le cordon d'alimentation est endommagé, il doit être remplacé par un cordon original en provenance du fabricant ou de son service après-vente.



Cet appareil peut être utilisé par des enfants âgés de 8 ans et plus et des personnes ayant des capacités physiques, sensorielles ou mentales réduites ou un manque d'expérience et de connaissances s'ils ont reçu une supervision ou des instructions concernant l'utilisation de l'appareil en toute sécurité et comprennent les risques encourus.



Les enfants doivent être surveillés afin de garantir qu'ils ne jouent pas avec l'appareil.



Le nettoyage et la maintenance par l'utilisateur ne doivent pas être effectués par des enfants sans surveillance.



Avant tout nettoyage ou maintenance, veiller à ce que l'appareil soit débranché.



Ne pas tirer sur le cordon d'alimentation pour débrancher l'appareil.



Ne pas attacher ou nouer le cordon d'alimentation lorsque l'appareil est en marche.



Si l'appareil est immergé dans l'eau, débrancher le et contacter le service après-vente.



Ne pas débrancher ou déplacer l'appareil lorsqu'il est en marche.



Ne pas brancher d'autres appareils dans la même prise ou sur la même alimentation.



Ne pas toucher la prise avec les mains mouillées.



Débrancher l'appareil en cas d'utilisation prolongée.



Ne pas installer l'appareil à côté d'appareils de chauffage.



Ne pas utiliser en présence de vapeurs ou fumées industrielles ou de grandes quantités de poussière métallique.



Le fait de courber, tirer, tordre, nouer, pincer avec force le cordon ou de poser des objets lourds dessus peut l'endommager.



Ne pas installer dans tout type de véhicule à moteur ou de transport. (camions, bateaux, navires, etc.)



Ne pas placer dans un endroit à forte teneur en gaz nocifs.



Ne pas placer à proximité de matières inflammables. (aérosols, carburant, gaz, etc.)



Ne pas positionner l'appareil face au vent ou face aux courants d'air.



Ne pas placer en dessous d'une prise électrique.



Ne pas placer dans des endroits excessivement humides où l'appareil pourrait devenir mouillé.



Pour réduire le risque d'incendie ou d'électrocution, n'utilisez pas ce ventilateur avec un dispositif de contrôle de vitesse à semi-conducteurs.



Ne placez pas l'appareil à moins de 35 cm du mur pendant le fonctionnement. Cela peut provoquer de la condensation sur le mur et la zone environnante.

# DIAGRAMME DES PIÈCES DU MODÈLE

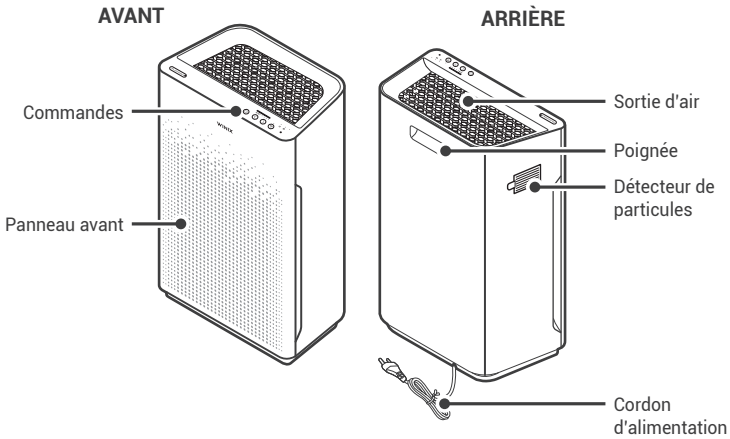

## CONTENU DE L'EMBALLAGE



Appareil



(1) Pré-filtre  
(1) Filtre à charbon actif  
(1) Filtre HEPA



Manuel  
d'installation  
rapide



Wi-Fi Setup Guide



### REMARQUE

Vous pouvez lire et télécharger le manuel complet sur notre site Web. Il contient toutes les informations relatives au produit, à l'entretien et aux filtres. Le manuel complet peut être consulté et téléchargé sur <https://winixeuropa.eu/manuals/>



[Lien QR Code]

<https://winixeuropa.eu/manuals/>

## OÙ L'UTILISER

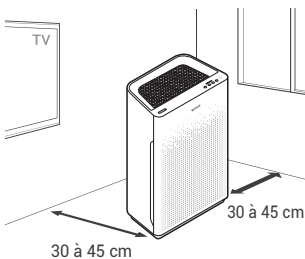

Laisser un espace de 30 à 45 cm entre les téléviseurs, les radios et les autres appareils électroniques

Des interférences électromagnétiques peuvent entraîner un dysfonctionnement du produit.

**Le placer à l'intérieur, à l'écart de toute lumière directe du soleil**

Une exposition en plein soleil peut entraîner un dysfonctionnement ou une panne.

**Le positionner uniquement sur des surfaces solides et plates**

Des surfaces fragiles ou inclinées peuvent provoquer des bruits anormaux et des vibrations.

**Laisser un espace de 30 à 45 cm entre l'appareil et le mur**

Pour un souffle d'air maximal.

## PREMIÈRE UTILISATION

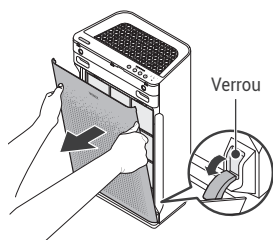

1. Retirer le panneau avant en saisissant son bord supérieur et en le tirant doucement vers l'avant.

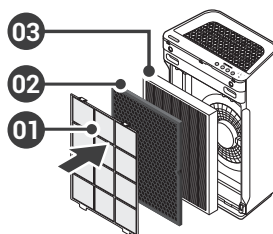

4. Installer les filtres jusqu'à ce qu'ils soient bien en place.  
03. Filtre HEPA (arrière)  
02. Filtre à charbon actif (milieu)  
01. Pré-filtre (avant)



2. Retirer le pré-filtre et le sac plastique avec les filtres qui se trouvent derrière.

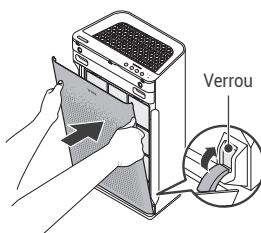

5. Une fois les filtres installés, fermer le panneau avant.



3. Retirer les filtres du sac plastique protecteur.

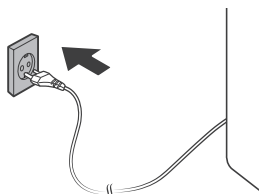

6. Insérer le cordon d'alimentation dans une prise électrique.

## CAPTEUR DE PARTICULES INTELLIGENT

1. Utiliser un coton-tige humidifié pour essuyer les éléments d'optique et la zone d'admission du capteur de poussière.
  - Pour nettoyer la partie capteur, utiliser seulement de l'eau. Ne pas utiliser de substances volatiles telles que l'alcool ou l'acétone.
2. Essuyer tout résidu d'humidité à l'aide d'un coton-tige sec.

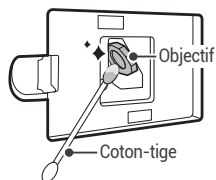

### REMARQUE

- Ne pas utiliser de benzène, d'alcool ou d'autres fluides volatils, qui pourraient endommager l'appareil ou le décolorer.

# COMMANDES

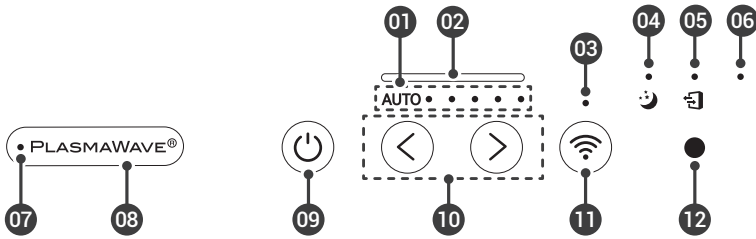

## 01. Indicateur de vitesse de ventilation

Indique la vitesse actuelle du ventilateur.

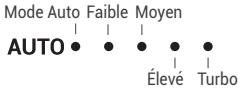

## 02. Indicateur de la qualité de l'air

Le voyant LED à codes de couleur indique l'un des trois niveaux de qualité de l'air : Rouge (médiocre), ambre (moyen) et bleu (bon).

## 03. Indicateur Wi-Fi

Indique si le mode Wi-Fi est activé ou désactivé.

## 04. Indicateur mode Sommeil

Lorsque le mode Sommeil est activé, alors le voyant indicateur de la qualité de l'air est désactivé.

## 05. Indicateur de remplacement de filtre

Le voyant LED s'allume lorsqu'il est temps de remplacer le filtre.

## 06. Touche de réinitialisation du filtre

Allumer l'appareil après avoir remplacé le filtre et utiliser un objet fin tel qu'un trombone afin d'appuyer sur la touche réinitialisation pendant 5 secondes.

## 07. Indicateur PlasmaWave®

Indique si la Technologie PlasmaWave® est activée ou désactivée.

## 08. Touche PlasmaWave®

Appuyer sur le bouton PlasmaWave® lorsque l'appareil est allumé pour activer ou désactiver cette fonction.

## 09. Touche Marche

Met l'appareil sous tension ou hors tension.

## 10. Touche de mode

Appuyer sur cette touche pour passer d'un mode de fonctionnement à l'autre (Auto, Sommeil).

## 11. Bouton Wi-Fi

Une pression rapide allume/éteint le Wi-Fi. Une pression longue de 3 secondes active le mode d'appairage, puis l'indicateur Wi-Fi s'allume à l'avant tant que le Wi-Fi est actif.

## 12. Capteur lumineux

Détecte la quantité de lumière ambiante au sein de l'environnement. En mode Auto, le capteur lumineux détecte à quel moment il faut mettre l'appareil en mode Sommeil.

# ENTRETIEN

## Quand remplacer les filtres

Filtre	Témoin lumineux	Quand entretenir	Quand remplacer
Pré-filtre	aucun	Nettoyer tous les 14 jours	Permanent
Filtre à charbon actif	aucun	Nettoyer tous les 3 mois	Changer tous les 12 mois (environ)
Filtre HEPA	Vérifier le filtre	Ne peut être LAVÉ	

- Si le voyant indicateur de vérification du filtre est allumé, il est temps de remplacer le filtre HEPA et le filtre à charbon actif.
- Les intervalles entre les remplacements du filtre peuvent varier en fonction de l'environnement d'utilisation.

## Pour acheter les filtres de remplacement Winix :

Visitez [www.winixeuropa.eu](http://www.winixeuropa.eu) ou contactez votre revendeur local.

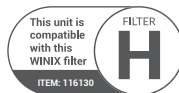

Après avoir remplacé le filtre, appuyez sur le bouton de réinitialisation du filtre pendant au moins 5 secondes.



# SEGURIDAD Y PRECAUCIONES

Antes de utilizar este equipo, lea atentamente y siga estas instrucciones de seguridad.

**Asegúrese de que los filtros estén instalados antes de utilizar la unidad.**

El uso de la unidad sin los filtros puede acortar su vida útil y provocar descargas eléctricas o lesiones.

**Asegúrese de que NO haya objetos extraños en los respiraderos de la unidad.**

Estos objetos pueden ser alfileres, varillas o monedas.

**No toque ninguna pieza interior de la unidad con las manos húmedas.**

El voltaje elevado puede provocar descargas eléctricas.

**Asegúrese de que la abertura de entrada y los respiraderos de salida de la unidad no estén bloqueados.**

Las obstrucciones pueden aumentar las temperaturas internas que pueden provocar fallos y deformaciones al producto.

**No utilice la unidad como escalera ni coloque objetos pesados encima de ella.**

Podría causar lesiones personales o fallos y deformaciones en el producto.



## ADVERTENCIA

Siga estas instrucciones para reducir el riesgo de lesiones graves o muerte y para reducir el riesgo de daños en la unidad.



Si el cable de alimentación resulta dañado, se deberá sustituir por un cable especial o conjunto, que se puede adquirir del fabricante o de su agente de servicio.



Este aparato puede ser utilizado por niños a partir de 8 años y personas con capacidades físicas, sensoriales o mentales reducidas o con falta de experiencia y conocimiento si han recibido supervisión o instrucciones sobre el uso del aparato de forma segura y comprenden los peligros.



Se debe vigilar a los menores para garantizar que no jueguen con la unidad.



La limpieza y el mantenimiento del usuario no deben llevarse a cabo por parte de niños sin supervisión.



Antes de realizar tareas de limpieza o mantenimiento, asegúrese de que la unidad está desconectada.



No tire del cable de alimentación al desenchufar la unidad.



No estire ni haga nudos en el cable de alimentación mientras la unidad está en funcionamiento.



Si la unidad se sumerge en agua, desenchúfela y póngase en contacto con el servicio de atención al cliente.



No desenchufe ni mueva la unidad mientras está en funcionamiento.



No enchufe aparatos adicionales a la misma toma o suministro de energía.



No toque el enchufe con las manos húmedas.



Desenchufe la unidad si no va a utilizarla durante largos periodos de tiempo.



No la coloque cerca de elementos de calefacción.



No la utilice cerca de vapores o humos de aceite industrial, así como cerca de grandes cantidades de polvo de metal.



El cable puede resultar dañado si se dobla, se estira, se retuerce, se agrupa, se pinza o se colocan objetos pesados sobre él.



No la instale en ningún tipo de vehículo de motor o de transporte. (camiones, barcos, naves, etc.)



No la coloque en una zona con cantidades excesivas de gases nocivos.



No la coloque cerca de ningún material inflamable. (aerosoles, combustible, gases, etc.)



No coloque la unidad de cara al viento o corrientes de aire.



No la coloque debajo de una toma de corriente.



No la coloque en zonas excesivamente húmedas donde pueda mojarse.



Para reducir el riesgo de incendios o descarga eléctrica, no utilice este ventilador con ningún dispositivo de control de velocidad sólido.



No coloque esta unidad a menos de 30 cm de la pared durante el funcionamiento. Podría causar condensación en la pared y en el área circundante.

# DIAGRAMA DE PIEZAS DEL MODELO

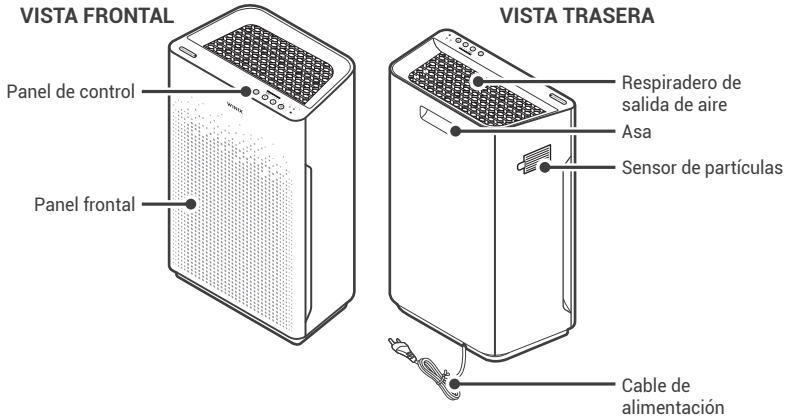

## CONTENIDO DEL PAQUETE



Unidad



(1) Prefiltro  
(1) Filtro de carbón activado  
(1) Filtro HEPA

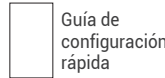

Guía de configuración rápida



Wi-Fi Setup Guide



### AVISO

Puede leer y descargar el manual completo en nuestro sitio web. Contiene todos los detalles sobre el producto, el mantenimiento y los filtros. El manual completo puede verse y descargarse en <https://winixeuropa.eu/manuals/>



[Enlace al código QR]  
<https://winixeuropa.eu/manuals/>

## DÓNDE USAR EL PRODUCTO

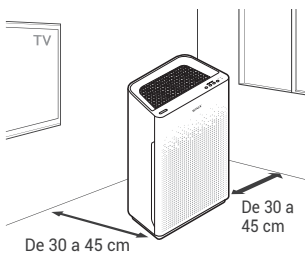

**Deje un espacio de 30 a 45 cm respecto a televisores, radios y otros aparatos electrónicos**  
La interferencia electromagnética de ciertos aparatos electrónicos puede causar problemas de funcionamiento del producto.

**Colocar en un recinto interior al abrigo de la luz solar directa**

La exposición directa puede causar problemas de funcionamiento o fallos del producto.

**Colocar solo sobre superficies planas y duras**  
Las superficies blandas o irregulares pueden provocar ruidos anormales y vibraciones.

**Deje un espacio de 30 a 45 cm respecto a las paredes**

Para el máximo flujo de aire.

## OPERACIÓN INICIAL

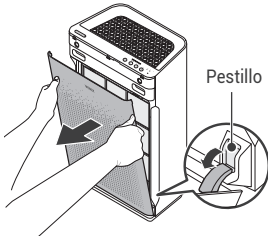

1. Para retirar el panel frontal, tome el borde superior y tire de él suavemente hacia adelante.

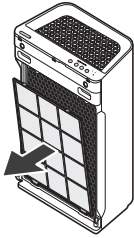

2. Quite el prefiltro y la bolsa de filtros ubicada detrás de este.



3. Saque los filtros de la bolsa plástica de protección.

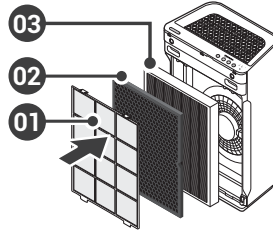

4. Instale los filtros hasta que estén ajustados de forma segura en su lugar.
  03. Filtro HEPA (parte trasera)
  02. Filtro de carbón activado (parte media)
  01. Prefiltro (parte frontal)

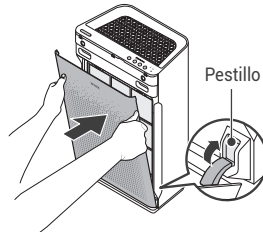

5. Después de instalar los filtros, cierre el panel frontal.

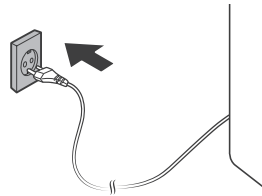

6. Inserte el cable de alimentación en una toma de corriente.

## SENSOR DE PARTÍCULAS INTELIGENTE

1. Limpie la lente y la zona de entrada del sensor con un paño de algodón húmedo.
  - La zona del sensor solo se debe limpiar con agua. No use sustancias volátiles, como alcohol o acetona.
2. Seque cualquier humedad restante con un bastoncillo de algodón.

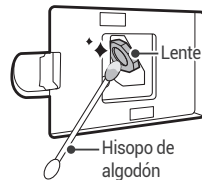

### AVISO

- No utilice benceno, alcohol u otros fluidos volátiles que puedan dañar o desteñir.

## PANEL DE CONTROL

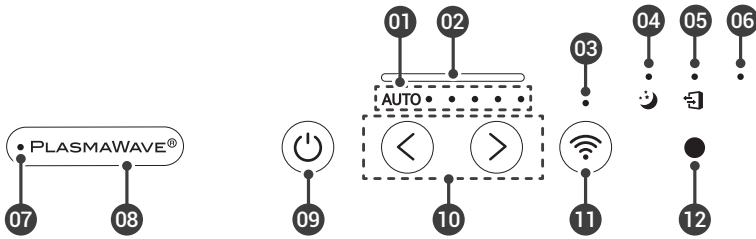

### 01. Indicador de velocidad del ventilador

Indica la velocidad actual del ventilador.



### 02. Indicador de calidad del aire

El LED de colores indica uno de los tres niveles de calidad del aire: rojo (malo), ámbar (aceptable) y azul (bueno).

### 03. Indicador Wi-Fi

Indica si el modo Wi-Fi está activado o no.

### 04. Indicador de modo Sleep

Cuando el modo Sleep está activado, la luz LED del indicador de calidad del aire se apaga.

### 05. Indicador de reemplazo del filtro

La luz LED indica el momento de cambiar el filtro.

### 06. Botón de restablecimiento de filtro

Después de reemplazar el filtro, encienda la unidad y luego use un objeto delgado, como un clip, para presionar el botón de reinicio del filtro durante 5 segundos.

### 07. Indicador PlasmaWave®

Indica si la tecnología PlasmaWave® está habilitada o deshabilitada.

### 08. Botón PlasmaWave®

Presione el botón PlasmaWave® cuando la unidad esté encendida para habilitar o deshabilitar esta función.

### 09. Botón de encendido

Enciende o apaga la unidad.

### 10. Botón de modo

Presione este botón para alternar entre los modos de funcionamiento (Auto, Sleep).

### 11. Botón Wi-Fi

Una pulsación rápida enciende/apaga el Wi-Fi. Una pulsación prolongada de 3 segundos activa el modo de emparejamiento, y el indicador de Wi-Fi se mostrará en el frente mientras el Wi-Fi esté activo.

### 12. Sensor de luz

Detecta la cantidad de luz ambiente en el entorno. En el modo Auto, el sensor de luz detecta en qué momento la unidad debe colocarse en modo Sleep.

## MANTENIMIENTO

### Cuándo cambiar los filtros

Filtro	Indicador luminoso	Cuándo realizar un mantenimiento	Cuándo sustituir
Prefiltro	Ninguna	Limpiar cada 14 días	Permanente
Filtro de carbón activado	Ninguna	Limpiar cada 3 meses	Dura 12 meses aprox.
Filtro HEPA	 Comprobar filtro	NO puede lavarse	

- Cuando el indicador LED Comprobar filtro está encendido, es momento de cambiar el filtro HEPA y el filtro de carbón activado.
- Los intervalos entre el cambio de filtro pueden variar en función del ambiente.

### Para adquirir filtros Winix de repuesto:

Visite [www.winixeuropa.eu](http://www.winixeuropa.eu) o póngase en contacto con su distribuidor local.

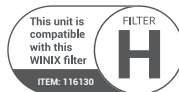

Después de reemplazar el filtro, mantenga presionado el botón de reinicio del filtro durante al menos 5 segundos.



# SICHERHEITS- UND VORSICHTSMASSNAHMEN

Lesen und befolgen Sie die folgenden Sicherheitshinweise, bevor Sie das Gerät in Betrieb nehmen.

**Stellen Sie sicher, dass die Filter eingesetzt sind, bevor Sie das Gerät einschalten.**

Wenn das Gerät ohne Filter betrieben wird, kann dies seine Lebensdauer verkürzen und es besteht Stromschlag- und Verletzungsgefahr.

**Achten Sie darauf, dass KEINE Fremdkörper in die Lüftungsschlitze des Geräts eingeführt werden.**

Zu solchen Fremdkörpern zählen beispielsweise Stifte, Stäbe und Münzen.

**Berühren Sie keinen Teil der Innenausstattung des Geräts mit nassen Händen.**

Durch die Hochspannung kann es zu Stromschlägen kommen.

**Stellen Sie sicher, dass die Einlass- und Auslassöffnungen nicht blockiert werden.**

Wenn die Öffnungen blockiert sind, kann die Temperatur im Gerät zu stark ansteigen, so dass das Gerät ausfallen oder sich verformen kann.

**Verwenden Sie das Gerät nicht als Tritthocker und stellen Sie keine schweren Gegenstände darauf.**

Es besteht sonst Verletzungsgefahr und das Gerät kann ausfallen oder sich verformen.



## WARNHINWEIS

Befolgen Sie die nachstehenden Anweisungen, um das Risiko von schweren oder tödlichen Verletzungen und die Gefahr einer Beschädigung des Geräts zu verringern.



Ein beschädigtes Netzkabel darf nur durch ein Spezialkabel ersetzt werden, das entweder beim Händler oder bei seinem technischen Kundendienst erhältlich ist.



Dieses Gerät kann von Kindern ab 8 Jahren und Personen mit eingeschränkter körperlicher, sensorischer oder geistiger Leistungsfähigkeit oder mangelnder Erfahrung und Kenntnis verwendet werden, wenn sie eine Aufsicht oder Anweisung zur sicheren Verwendung des Geräts erhalten haben und die damit verbundenen Gefahren verstehen.



Kinder sollten unter Aufsicht stehen, damit gewährleistet ist, dass sie nicht mit dem Gerät spielen.



Reinigung und Benutzerwartung dürfen nicht von unbeaufsichtigten Kindern durchgeführt werden.



Achten Sie darauf, dass das Gerät vor dem Durchführen von Reinigungs- oder Wartungsarbeiten von der Stromversorgung getrennt ist.



Ziehen Sie nicht am Netzkabel, wenn Sie das Gerät von der Stromversorgung trennen.



Verknuten Sie das Netzkabel nicht, wenn das Gerät in Betrieb ist.



Wenn das Gerät in Wasser getaucht wurde, trennen Sie es von der Stromversorgung und kontaktieren Sie den Kundendienst.



Trennen Sie das Gerät nicht von der Stromversorgung und bewegen Sie es nicht, während es in Betrieb ist.



Verbinden sie keine zusätzlichen Geräte mit der gleichen Steckdose oder Stromversorgung.



Berühren Sie den Stecker nicht mit nassen Händen.



Trennen Sie das Gerät von der Stromversorgung, wenn es längere Zeit nicht benutzt wird.



Stellen Sie das Gerät nicht in der Nähe von Heizelementen auf.



Verwenden Sie das Gerät nicht an Orten mit Dunst oder Qualm aus Industriell oder in der Nähe großer Mengen von Metallstaub.



Das Kabel kann Schaden nehmen, wenn es unter übermäßiger Kraftausübung gebogen, gezogen, verdreht, gebündelt oder gequetscht wird oder wenn schwere Gegenstände darauf gestellt werden.



Installieren Sie das Gerät nicht in Motor- oder Transportfahrzeugen. (Lastwagen, Booten, Schiffen usw.)



Stellen Sie das Gerät nicht in einem Bereich mit großen Mengen an gesundheitsschädlichen Gasen auf.



Stellen Sie das Gerät nicht in der Nähe brennbarer Materialien (Spraydosens, Treibstoffen, Gasen usw.) auf.



Setzen Sie das Gerät nicht Wind oder Zug aus.



Stellen Sie das Gerät nicht unterhalb einer Steckdose auf.



Stellen Sie das Gerät nicht in übermäßig feuchten Bereichen auf, in denen es nass werden könnte.



Um die Gefahr eines Brands oder Stromschlags zu verringern, verwenden Sie den Lüfter nicht mit einem Festkörperdrehzahlsteuergerät.



Stellen Sie das Gerät während des Betriebs mindestens 30 cm von der Wand entfernt auf. Es kann zur Bildung von Kondenswasser auf der Wand und der Umgebung kommen.

# DARSTELLUNG DER BAUTEILE

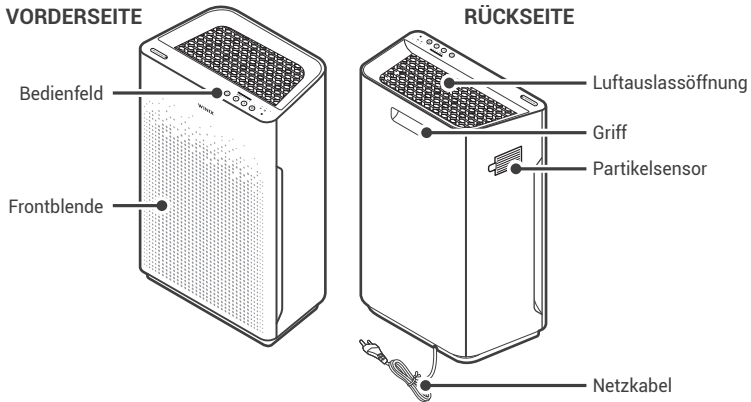

## PACKUNGSGEHALT



Gerät



(1) Vorfilter  
(1) Aktivkohlefilter  
(1) HEPA-Filter

Schnellrichtungs-  
handbuch

Wi-Fi Setup Guide



### HINWEIS

Das vollständige Bedienungshandbuch steht zum Lesen oder Herunterladen auf unserer Website zur Verfügung. Es enthält sämtliche Informationen zum Produkt, zur Pflege und den Filtern. Sie finden das vollständige Bedienungshandbuch zum Lesen oder Herunterladen unter <https://winixeuropa.eu/manuals/>



[QR-Code-Link]

<https://winixeuropa.eu/manuals/>

## AUFSTELLUNGORT

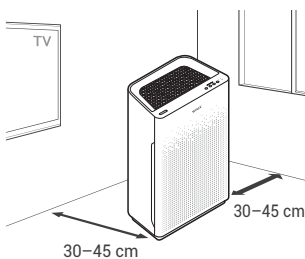

Sorgen Sie dafür, dass der Luftreiniger 30–45 cm Abstand zu Fernsehgeräten, Rundfunkgeräten und anderen elektronischen Geräten hat.

Elektromagnetische Störungen bestimmter elektronischer Bauteile und Geräte können Fehlfunktionen verursachen.

Stellen Sie das Gerät in Innenräumen geschützt vor direktem Sonnenlicht auf.

Direkte Sonneneinstrahlung kann Fehlfunktion oder einen Ausfall des Produkts zur Folge haben.

Stellen Sie das Gerät auf einem harten und ebenen Untergrund auf.

Instabile oder geneigte Flächen können zu ungewöhnlichen Geräuschen und Vibrationen führen.

Sorgen Sie für einen Abstand von 30–45 cm zu Wänden.

Dadurch wird eine maximale Luftzirkulation gewährleistet.

# ERSTE INBETRIEBNAHME

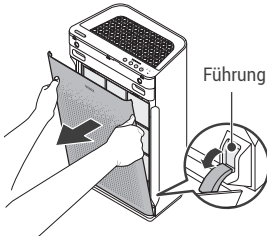

1. Zum Entfernen der Frontblende die obere Kante vorsichtig fassen und nach vorn ziehen.

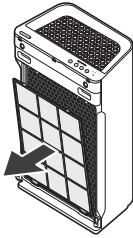

2. Den Vorfilter und den Plastikbeutel mit den dahinter befindlichen Filtern entfernen.



3. Die Filter aus der Plastik-Schutzhülle nehmen.

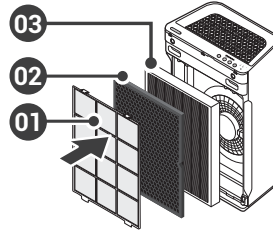

4. Die Filter an Ort und Stelle sicher montieren.  
03. HEPA-Filter (hinten)  
02. Aktivkohlefilter (Mitte)  
01. Vorfilter (vorn)

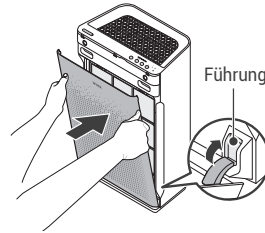

5. Nach Einsetzen der Filter die Frontblende schließen.

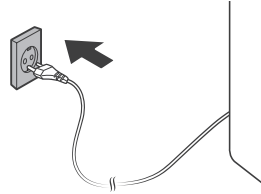

6. Den Netzstecker in eine Steckdose stecken.

# STAUBSENSOR PFLEGE

1. Wischen Sie die Linse und den Ansaugbereich des Staubsensors mit einem feuchten Wattestäbchen ab.
  - Die Sensorfläche darf nur mit Wasser gereinigt werden. Verwenden Sie keine flüchtigen Substanzen wie Alkohol oder Aceton.
2. Entfernen Sie verbleibende Feuchtigkeit mit einem trockenen Wattestäbchen.

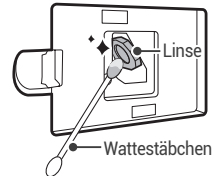

## HINWEIS

- Verwenden Sie kein Benzol, keinen Alkohol oder andere flüchtige Flüssigkeiten. Diese können Beschädigungen oder Verfärbung verursachen.

# BEDIENFELD

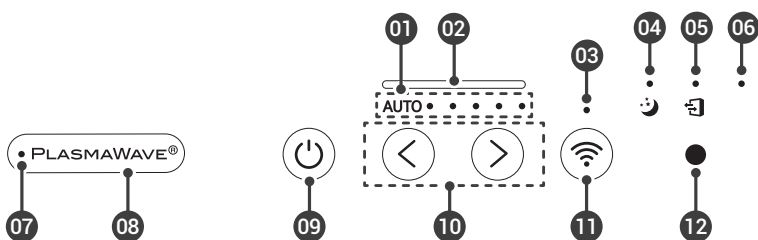

## 01. Lüfterdrehzahl

Zeigt die aktuelle Lüfterdrehzahl an.



## 02. Anzeige der Luftqualität

Eine mehrfarbige LED zeigt eine von drei Stufen der Luftqualität an: Rot (schlecht), Orange (annehmbar) oder Blau (gut).

## 03. WLAN-Anzeige

Zeigt an, ob der WLAN-Modus aktiviert oder deaktiviert ist.

## 04. Sleep-Modus-Anzeige

Im Sleep-Modus ist die LED zur Anzeige der Luftqualität deaktiviert.

## 05. Check-Filter-Leuchte

Die LED leuchtet, wenn der Filter ausgetauscht werden muss.

## 06. Filter-Reset-Taste

Nach dem Filteraustausch das Gerät wieder einschalten und mit einem dünnen Gegenstand, beispielsweise mit einer Büroklammer, die Filter-Reset-Taste fünf Sekunden lang gedrückt halten.

## 07. PlasmaWave®-Anzeige

Zeigt an, ob die PlasmaWave® Technology ein- oder ausgeschaltet ist.

## 08. PlasmaWave®-Taste

Drücken Sie bei eingeschaltetem Gerät die PlasmaWave®-Taste, um diese Funktion einoder auszuschalten.

## 09. Power-Taste

Schaltet das Gerät ein oder aus.

## 10. Modus-Taste

Die Modus-Taste drücken, um den gewünschten Betriebsmodus einzustellen (Auto, Sleep).

## 11. Wi-Fi-Taste

Ein kurzes Drücken schaltet das Wi-Fi ein/aus. Ein langes Drücken von 3 Sekunden aktiviert den Kopplungsmodus, danach leuchtet die Wi-Fi-Anzeige an der Vorderseite, solange das Wi-Fi aktiv ist.

## 12. Lichtsensor

Erkennt die Helligkeit der Umgebung. Im Auto-Modus erkennt der Lichtsensor, wann das Gerät in den Sleep-Modus übergehen sollte.

# PFLEGE

## Zeitpunkt des Filterwechsels

Filter	Anzeige	Häufigkeit der Wartung	Häufigkeit des Wechsels
Vorfilter	keine	Alle 14 Tage reinigen	Permanent
Aktivkohlefilter	keine	Alle 3 Monate reinigen	Hält etwa 12 Monate
HEPA-Filter	Check Filter	Darf NICHT gewaschen werden.	

- Wenn die Check Filter-LED leuchtet, wird es Zeit, den HEPA-Filter und den Aktivkohlefilter zu wechseln.
- Die Intervalle zwischen Filterwechseln hängen von der Umgebung ab.

## Winix-Ersatzfilter kaufen:

Besuchen Sie [www.winixeuropa.eu](http://www.winixeuropa.eu) oder wenden Sie sich an Ihren örtlichen Händler.

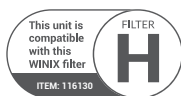

Nach dem Austausch des Filters drücken Sie die Filter-Reset-Taste mindestens 5 Sekunden lang.



## SICUREZZA E PRECAUZIONI

Prima di mettere in funzione questo apparecchio, leggere attentamente e seguire queste avvertenze di sicurezza.

**Prima di mettere in funzione l'unità, assicurarsi che i filtri siano inseriti.**

Il funzionamento dell'unità senza filtri può ridurre la durata dell'unità e causare scosse elettriche o lesioni.

**Assicurarsi che corpi estranei NON siano penetrati nelle fessure delle prese d'aria dell'apparecchio.**

Gli oggetti in questione possono essere, aste e monete.

**Non toccare con le mani bagnate nessuna parte interna dell'unità.**

L'alta tensione può causare scosse elettriche.

**Assicurarsi che le fessure di uscita dell'aria dell'unità non si blocchino.**

Il blocco può portare a un aumento delle temperature interne, causando il cedimento e la deformazione del prodotto.

**Non utilizzare l'apparecchio come sgabello a gradini e non appoggiare oggetti pesanti su di esso.**

Possono verificarsi lesioni personali o guasti e deformazioni del prodotto.



### ATTENZIONE

Seguire queste istruzioni per ridurre il rischio di lesioni gravi o la morte e per ridurre il rischio di danneggiare l'unità.



Se il cavo di alimentazione è danneggiato, esso va sostituito con un altro cavo o con un gruppo speciale disponibile presso il produttore o il suo agente responsabile dell'assistenza.



Questo apparecchio può essere utilizzato da bambini di età pari o superiore a 8 anni e da persone con capacità fisiche, sensoriali o mentali ridotte o con mancanza di esperienza e conoscenza se sono stati supervisionati o istruiti sull'uso dell'apparecchio in modo sicuro e comprendono i pericoli che esso comporta.



I bambini devono essere sorvegliati per assicurarsi che non giochino con l'apparecchio.



La pulizia e la manutenzione dell'utente non vanno effettuate da bambini non sorvegliati da un adulto.



Prima della pulizia o della manutenzione, assicurarsi che l'unità sia scollegata.



Non tirare il cavo di alimentazione per scollegare l'unità.



Non legare né annodare il cavo di alimentazione quando l'unità è in funzione.



Se l'unità viene immersa in acqua, scollegarla e contattare l'assistenza clienti.



Non scollegare né spostare l'unità mentre è in funzione.



Non collegare altri apparecchi alla stessa presa o alla stessa alimentazione elettrica.



Non toccare la spina con le mani bagnate.



Scollegare l'unità quando non è in funzione per lunghi periodi di tempo.



Non posizionarla intorno agli elementi riscaldanti.



Non utilizzarla in prossimità di luoghi dove vengono emesse nebbie o fumi di olio industriale o grandi quantità di polvere metallica.



Il cavo può venire danneggiato se lo si piega, tira, torce, attorciglia, impacchetta, pizzica o vi si appoggiano sopra oggetti pesanti.



Non installare su nessun tipo di motore o veicolo da trasporto. (camion, barche, navi, ecc.)



Non collocare in un'area dove sono presenti quantità eccessive di gas nocivi.



Non collocare vicino a materiali infiammabili. (aerosol, carburante, gas, ecc.)



Non rivolgere l'unità rivolta nella direzione di vento o correnti d'aria.



Non collocare al di sotto di una presa di corrente.



Non collocare in aree eccessivamente umide dove l'unità può bagnarsi.



Per ridurre il rischio di incendio o di scossa elettrica, non utilizzare questa ventola con nessun dispositivo di controllo della velocità allo stato solido.



Non posizionare l'unità a meno di 30 cm dalla parete durante il funzionamento. Potrebbe causare la formazione di condensa sulla parete e sull'area circostante.

# DIAGRAMMA DEL MODELLO

## LATO ANTERIORE

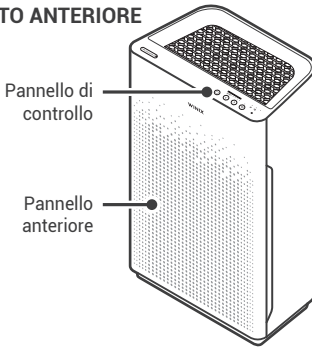

## LATO POSTERIORE

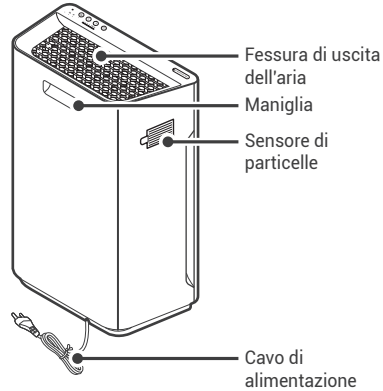

## CONTENUTO DELLA CONFEZIONE



Unità



(1) Pre-filtro  
(1) Filtro a carbone attivo  
(1) Filtro HEPA



Manuale di  
impostazione  
rapida



Wi-Fi Setup Guide



### AVVISO

È possibile leggere e scaricare l'intero manuale dal nostro sito Web. Esso contiene tutti i dettagli relativi ai prodotti, alla manutenzione e ai filtri. Il manuale completo può essere visualizzato e scaricato da <https://winixeuropa.eu/manuals/>



[Collegamento QR Code]  
<https://winixeuropa.eu/manuals/>

## LUOGO DI UTILIZZO

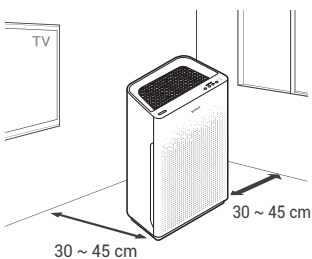

**Lasciare circa 30 ~ 45 cm di spazio tra TV, radio e altri dispositivi elettronici**

L'interferenza elettromagnetica proveniente da alcuni componenti elettronici può causare malfunzionamenti del prodotto.

**Posizionare all'interno, al riparo dalla luce diretta del sole**

L'esposizione diretta può causare il malfunzionamento o il guasto del prodotto.

**Posizionare solo su superfici rigide e piane**

Superfici fragili o inclinate possono causare rumori e vibrazioni anomale.

**Lasciare 30 ~ 45 cm di spazio dalle pareti**

Per consentire il massimo flusso d'aria.

## FUNZIONAMENTO INIZIALE

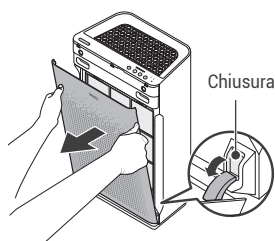

1. Rimuovere il pannello anteriore afferrandone il bordo superiore e tirando delicatamente in avanti.



2. Rimuovere il pre-filtro e il sacchetto di plastica con i filtri dietro di esso.

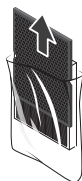

3. Rimuovere i filtri dal sacchetto di plastica protettivo.

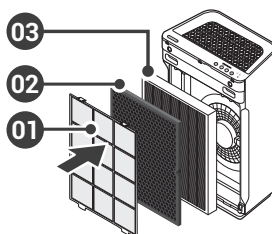

4. Installare i filtri, inserendoli nella posizione corretta.
  03. Filtro HEPA (posteriore)
  02. Filtro a carbone attivo (centrale)
  01. Pre-filtro (anteriore)

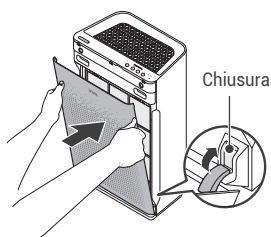

5. Dopo aver installato i filtri, chiudere il pannello anteriore.

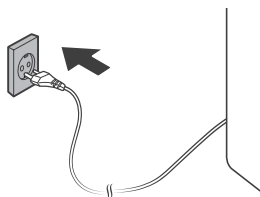

6. Inserire il cavo di alimentazione in una presa elettrica.

## PARTICELLA CURA SENSORE

1. Usare un batuffolo di cotone umido per strofinare la lente e la presa del Sensore di particelle.
  - Usare soltanto acqua per pulire l'area del sensore. Non usare sostanze volatili come alcool o acetone.
2. Rimuovere ogni traccia di umidità con un batuffolo di cotone asciutto.



### AVVISO

- Non utilizzare benzene, alcool o altri liquidi volatili, che possono causare danni o scolorimento.

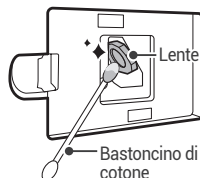

# PANNELLO DI CONTROLLO

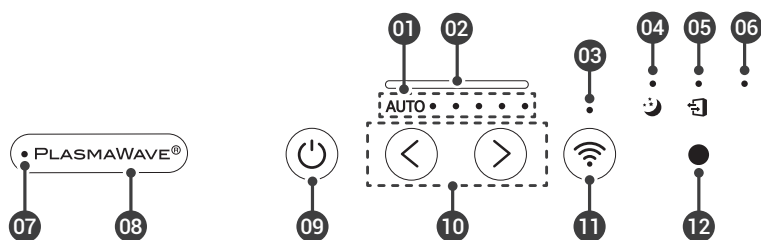

## 01. Indicatore della velocità della ventola

Indica la velocità attuale della ventola.

Modalità Automatica Basso Medio



## 02. Indicatore della qualità dell'aria

La spia LED colorata indica uno dei tre livelli di qualità dell'aria: Rosso (cattiva), Ambra (discreta) e Blu (buona).

## 03. Indicatore Wi-Fi

Indica se la modalità Wi-Fi è abilitata o disabilitata.

## 04. Indicatore Modalità sospensione

Quando la modalità Sospensione è attivata, la spia LED dell'indicatore della qualità dell'aria è disabilitata.

## 05. Indicatore di sostituzione del filtro

La spia LED indica quando è il momento di cambiare il filtro.

## 06. Pulsante di ripristino del filtro

Dopo aver sostituito il filtro accendere l'unità, quindi usare un oggetto sottile, come una graffetta, per premere il pulsante di ripristino del filtro per 5 secondi.

## 07. Indicatore PlasmaWave®

Indica se la tecnologia PlasmaWave® è abilitata o disabilitata.

## 08. Pulsante PlasmaWave®

Premere il pulsante PlasmaWave® quando l'unità è attivata per abilitare o disabilitare questa funzionalità.

## 09. Pulsante di accensione

Accende o spegne l'unità.

## 10. Pulsante Modalità

Premere per alternare la modalità di funzionamento (Automatica, Sospensione).

## 11. Pulsante Wi-Fi

Una pressione breve accende/spegne il Wi-Fi. Una pressione lunga di 3 secondi attiva la modalità di accoppiamento, quindi l'indicatore Wi-Fi sul frontale rimarrà acceso finché il Wi-Fi è attivo.

## 12. Sensore luminoso

Rileva la quantità di luce ambientale presente nell'ambiente. In modalità Automatica, il sensore luminoso rileva quando impostare l'unità sulla modalità Sospensione.

# MANUTENZIONE

## Quando sostituire i filtri

Filtro	Indicatore luminoso	Quando eseguire la manutenzione	Quando sostituire
Pre-filtro	nessuno	Pulire una volta ogni 14 giorni	Permanente
Filtro a carbone attivo	nessuno	Pulire una volta ogni 3 mesi	Dura circa 12 mesi
Filtro HEPA	 Controllo filtro	NON può essere LAVATO	

• Quando il LED dell'indicatore Controllo filtro è acceso, è il momento di sostituire il filtro HEPA e il filtro a carbone attivo.

• Gli intervalli di sostituzione del filtro possono variare a seconda della qualità dell'aria.

## Per acquistare filtri di ricambio Winix:

Visita [www.winixeuropa.eu](http://www.winixeuropa.eu) o contatta il rivenditore locale.

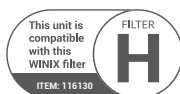

Dopo aver sostituito il filtro, premere il pulsante di reset del filtro per almeno 5 secondi.



# VEILIGHEID EN WAARSCHUWINGEN

Alvorens deze apparatuur te bedienen, lees en volg de volgende veiligheidsinstructies.

**Zorg dat er filters worden ingebracht alvorens de unit te laten werken.**

De unit zonder filters laten werken kan de levensduur van de unit verkorten en elektrische schokken of letsel veroorzaken.

**Zorg ervoor dat er GEEN vreemde objecten in de ventilatieopeningen op de unit worden aangebracht.**

Objecten zijn bijvoorbeeld spelden, staafjes en munten.

**Raak geen enkel deel van het binnenwerk met natte handen aan.**

De hoge spanning kan elektrische schokken veroorzaken.

**Zorg ervoor dat luchtinlaatopeningen en luchtuitlaatopeningen niet geblokkeerd raken.**

Blokkade kan leiden tot verhoogde inwendige temperaturen die productuitval en -vervorming kunnen veroorzaken.

**Gebruik de unit niet als opstap en plaats er geen zware objecten op.**

Persoonlijk letsel of productuitval en -vervorming kunnen voorkomen.



## WAARSCHUWING

Volg deze instructies om het risico op ernstig letsel of overlijden te verminderen en om het risico op het beschadigen van de unit te verminderen.



Als het snoer beschadigd is, dient het te worden vervangen door een speciaal snoer of assemblage verkrijgbaar bij de fabrikant of zijn service-agent.



Dit apparaat kan worden gebruikt door kinderen van 8 jaar en ouder en door personen met verminderde fysieke, sensorische of mentale vermogens of gebrek aan ervaring en kennis, mits ze onder toezicht staan of instructies hebben gekregen over het veilige gebruik van het apparaat en de gevaren begrijpen.



Kinderen moeten onder toezicht zijn zodat ze niet met het apparaat spelen.



Kinderen mogen niet zonder toezicht het apparaat schoonmaken en onderhouden.



Alvorens te reinigen of te onderhouden, zorg dat de stekker van de unit uit het stopcontact is gehaald.



Trek niet aan het snoer wanneer u de stekker van de unit uit het stopcontact haalt.



Bind of knoop het snoer niet wanneer de unit in werking is.



Als de unit ondergedompeld raakt in water, haal dan de stekker uit het stopcontact en neem contact op met de klantenservice.



Haal de stekker niet uit het stopcontact en verplaats de unit niet terwijl deze in werking is.



Sluit geen extra apparaten aan op hetzelfde stopcontact of stroomtoevoer.



Raak de stekker niet met natte handen aan.



Haal de stekker uit het stopcontact indien de unit langere perioden niet gebruikt wordt.



Plaats de unit niet in de buurt van verwarmingselementen.



Gebruik de unit niet in de buurt van mist of dampen van industriële olie of in de buurt van grote hoeveelheden metaalstof.



Het snoer kan beschadigd raken door krachtig buigen, trekken, draaien, bundelen, knijpen of het erop plaatsen van zware voorwerpen.



Installeer de unit niet in enig type motor- of transportvoertuig. (vrachtwagens, boten, schepen, enz.)



Plaats de unit niet in een gebied met overvloedige hoeveelheden schadelijke gassen.



Plaats de unit niet in de buurt van brandbare materialen. (spuitbussen, brandstof, gassen, enz.)



Richt de unit niet naar wind of tocht.



Plaats de unit niet onder enig stopcontact.



Plaats de unit niet in zeer vochtige gebieden waar hij nat kan worden.



Om het risico op brand of elektrische schok te verminderen, gebruik deze ventilator niet in combinatie met enige vaste snelheidsregelaar.



Plaats de unit in werking niet dichterbij dan 30 cm bij de muur. De unit kan condensatie op de muur en het omliggende gebied veroorzaken.

# SCHEMA MODELONDERDEEL

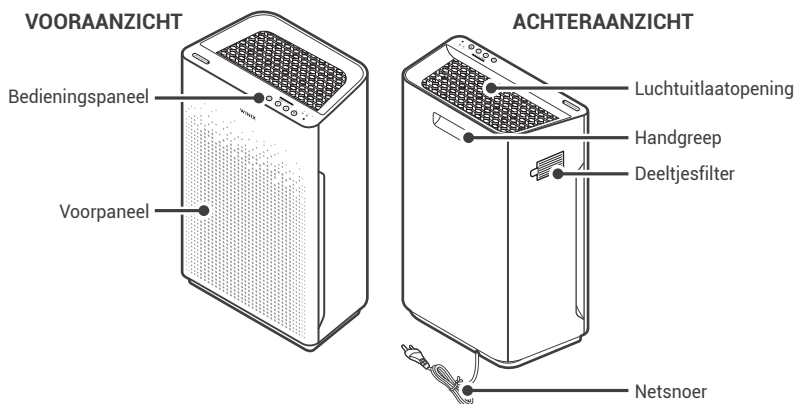

## INHOUD PAKKET



### LET OP

Op onze website kunt u de volledige handleiding lezen en downloaden. Hierin vindt u alle details over het product, het onderhoud en de filters. De volledige handleiding kunt u bekijken en downloaden via <https://winixeuropa.eu/manuals/>



[QR Code link]

<https://winixeuropa.eu/manuals/>

## WAAR TE GEBRUIKEN

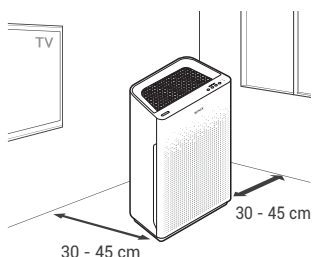

**Houd 30 tot 45 cm ruimte tot tv's, radio's en andere elektronica**

Elektromagnetische interferentie van bepaalde elektronica kan storing van het product veroorzaken.

**Plaats binnenshuis niet in direct zonlicht**

Directe blootstelling kan storing of uitval van het product veroorzaken.

**Plaats het uitsluitend op harde vlakke oppervlakken**

Kwetsbare of hellende oppervlakken kunnen abnormaal geluid en trillingen tot gevolg hebben.

**Houd 30 tot 45 cm ruimte vanaf de muur**

Voor maximale luchtstroom.

## EERSTE BEDIENING

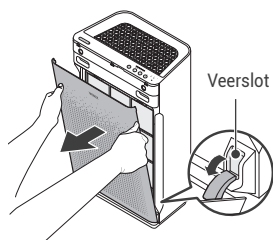

1. Verwijder het voorpaneel door de bovenrand vast te pakken en rustig naar voren te trekken.



2. Verwijder het voorfilter en de plastic zak met filters erachter.



3. Verwijder de filters uit de beschermende plastic zak.

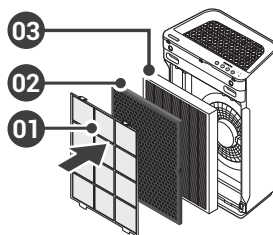

4. Installeer de filters totdat ze vast op hun plaats zitten.  
03. HEPA-filter (achter)  
02. Actieve koolstoffilter (midden)  
01. Voorfilter (voor)

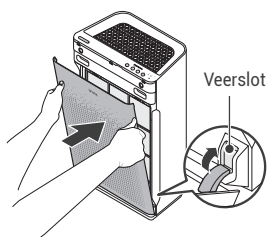

5. Nadat filters geïnstalleerd zijn, sluit het voorpaneel.

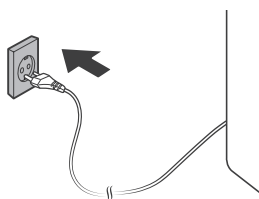

6. Doe de stekker in het stopcontact.

## STOFSENSOR ZORG

1. Veeg de lens en toevoer Stofsensoren schoon met een vochtig wattenstaafje.
  - Gebruik voor het reinigen van de sensor enkel water. Gebruik in geen geval vluchtige stoffen, zoals alcohol of aceton.
2. Verwijder overtollig vocht met een droog wattenstaafje.



### LET OP

- Gebruik geen benzeen, alcohol of andere vluchtige vloeistoffen, die schade of verkleuring kunnen veroorzaken.

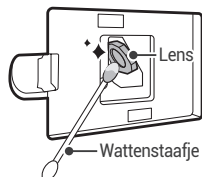

# BEDIENINGSPANEEL

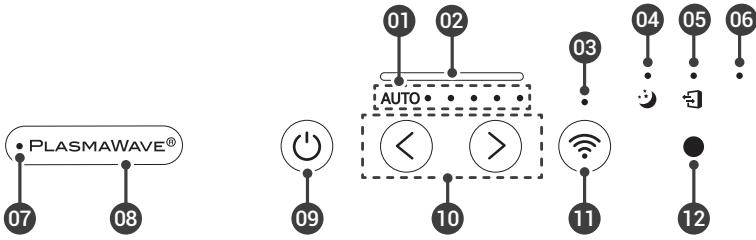

## 01. Lampje voor ventilatorsnelheid

Geeft de huidige ventilatorsnelheid aan.



## 02. Lampje voor luchtkwaliteit

Kleurgecodeerde LED-verlichting geeft een van de drie niveaus van luchtkwaliteit aan: Rood (slecht), geelbruin (redelijk), en blauw (goed).

## 03. Wi-Fi-indicator

Geeft aan of de Wi-Fi-modus is in- of uitgeschakeld.

## 04. Lampje van de slaapmodus

Wanneer de slaapmodus wordt geactiveerd, wordt het LED-lampje van de luchtkwaliteit uitgeschakeld.

## 05. Lampje voor filtervervangning

LED-lampje geeft aan wanneer het tijd is om het filter te vervangen.

## 06. Knop Filter resetten

Gebruik na het vervangen van het filter een klein voorwerp, zoals een paperclip, om de knop Filter resetten 5 seconden in te drukken.

## 07. Lampje voor PlasmaWave®

Geeft aan of de PlasmaWave®-technologie is in- of uitgeschakeld.

## 08. PlasmaWave®-knop

Druk op de PlasmaWave®-knop wanneer de unit is ingeschakeld om deze functie in of uit te schakelen.

## 09. Aan/uit-knop

Zet de unit aan of uit.

## 10. Modusknop

Druk op deze knop om door de verschillende modi (auto, slaap) te bladeren.

## 11. Wi-Fi-knop

Een korte druk schakelt Wi-Fi aan/uit. Een lange druk van 3 seconden activeert de koppelingsmodus, waarna het Wi-Fi-lampje aan de voorkant brandt zolang Wi-Fi actief is.

## 12. Lichtsensor

Detecteert de hoeveelheid omringend licht in de omgeving. In de automatische modus detecteert de lichtsensor wanneer de unit in de slaapmodus moet worden gebracht.

# ONDERHOUD

## Wanneer filters te vervangen

Filter	Lampje	Onderhoudsbeurt	Vervanging
Voorfilter	geen	Eenmaal per 14 dagen reinigen	Permanent
Actieve koolstoffilter	geen	Eenmaal per 3 maanden reinigen	Gaat circa 12 maanden mee
HEPA-filter	Filter controleren	Kan NIET worden GEWASSEN	

- Wanneer het LED-lampje Filter controleren brandt, is het tijd om het HEPA-filter en het actieve koolstoffilter te vervangen.
- De perioden tussen filtervervangning kunnen afhangen van de omgeving.

## Vervangende Winix-filters kopen:

Bezoek [www.winixeuropa.eu](http://www.winixeuropa.eu) of neem contact op met uw plaatselijke dealer.

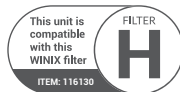

Na het vervangen van het filter, druk ten minste 5 seconden op de Filter Reset-knop.



# BEZPIECZEŃSTWO I ŚRODKI OSTROŻNOŚCI

Przed rozpoczęciem obsługi urządzenia należy uważnie przeczytać i przestrzegać poniższych ostrzeżeń dotyczących bezpieczeństwa.

**Przed uruchomieniem urządzenia należy upewnić się, że filtry zostały włożone i zainstalowane.**

Obsługiwanie urządzenia bez filtrów może skrócić okres eksploatacji urządzenia i spowodować porażenie prądem lub obrażenia ciała.

**Upewnić się, że w otworach wentylacyjnych urządzenia NIE znajdują się obce przedmioty.**

Takimi przedmiotami mogą być szpilki, pręciki i monety.

**Nie dotykać wewnętrznych części urządzenia mokrymi rękoma.**

Wysokie napięcie może powodować porażenia prądem elektrycznym.

**Upewnić się, że wlot i wylot urządzenia nie są zablokowane.**

Może to prowadzić do wzrostu temperatury wewnętrznej i spowodować uszkodzenie oraz deformację produktu.

**Nie używać urządzenia jako podnóżka ani nie stawiać na nim ciężkich przedmiotów.**

Może to prowadzić do obrażeń ciała lub awarii i deformacji produktu.



## OSTRZEŻENIE

Należy przestrzegać poniższych instrukcji, aby zmniejszyć ryzyko poważnych obrażeń lub śmierci oraz uszkodzenia urządzenia.



Jeżeli przewód zasilający jest uszkodzony, należy go wymienić na specjalny przewód lub zespół zasilający dostępny u producenta lub jego przedstawiciela serwisowego.



To urządzenie może być używane przez dzieci w wieku od 8 lat i starsze oraz osoby o ograniczonych zdolnościach fizycznych, sensorycznych lub umysłowych lub bez doświadczenia i wiedzy, jeśli są one pod nadzorem lub zostały poinstruowane w zakresie korzystania z urządzenia w bezpieczny sposób i rozumieją zagrożenia.



Należy pilnować, aby dzieci nie bawiły się urządzeniem.



Czyszczenie oraz konserwacja nie mogą być wykonywane przez dzieci bez nadzoru.



Przed czyszczeniem lub konserwacją upewnić się, że urządzenie jest odłączone.



Nie ciągnąć przewodu zasilającego podczas odłączania urządzenia.



Nie dopuszczać do plątanina i do powstawania węzłów na przewodzie zasilającym podczas pracy urządzenia.



Jeżeli urządzenie zostanie zanurzone w wodzie należy odłączyć je od zasilania i skontaktować się z działem obsługi klienta.



Nie odłączać ani nie przesuwając urządzenia podczas pracy.



Nie podłączać dodatkowych urządzeń do tego samego gniazdka lub źródła zasilania.



Nie dotykać wtyczki mokrymi rękoma.



Odłączyć urządzenie od zasilania, gdy nie jest używane przez dłuższy czas.



Nie umieszczać w pobliżu urządzenia elementów grzejnych.



Nie dopuszczać do tworzenia się w pobliżu urządzenia mgieł lub oparów oleju przemysłowego lub dużych ilości pyłu metalicznego.



Przewód zasilający może zostać uszkodzony w wyniku silnego zginania, ciągnięcia, skręcania, zwijania, ściskania lub umieszczania na nim ciężkich przedmiotów.



Nie instalować urządzenia w pojazdach motorowych lub transportowych. (ciężarówki, łodzie, statki itp.)



Nie umieszczać urządzenia w miejscach z nadmierną ilością szkodliwych gazów.



Nie umieszczać urządzenia w pobliżu materiałów łatwopalnych. (aerozole, paliwa, gazy itp.)



Nie ustawiać urządzenia w kierunku działania wiatru lub przeciągów.



Nie umieszczać urządzenia pod gniazdkami elektrycznymi.



Nie umieszczać urządzenia w nadmiernie wilgotnych miejscach, w których może dojść do zamoczenia urządzenia.



Aby zmniejszyć ryzyko pożaru lub porażenia prądem, nie używać wentylatora w połączeniu z półprzewodnikowym urządzeniem do sterowania prędkością.



Podczas pracy nie umieszczać urządzenia w odległości mniejszej niż 12 cali od ściany. Może to spowodować powstawanie skroplin na ścianie i otaczającym obszarze.

# SCHEMAT CZĘŚCI MODELU

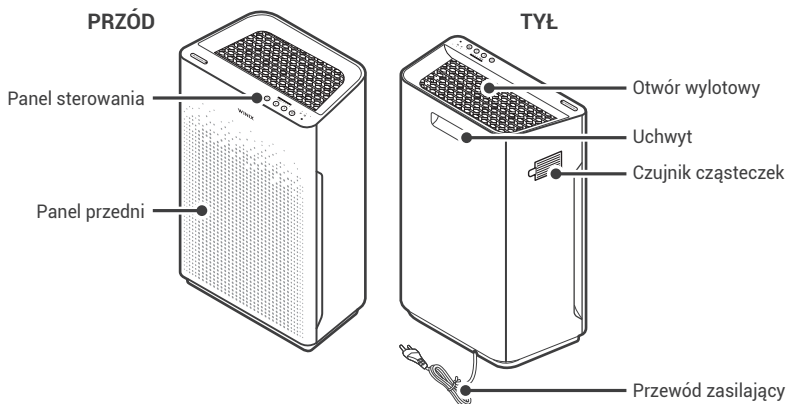

## ZAWARTOŚĆ OPAKOWANIA

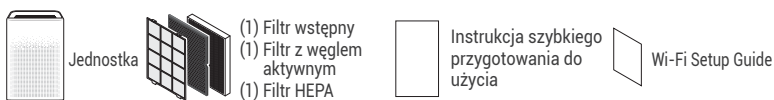

### UWAGA

Pełną instrukcję można przeczytać i pobrać na naszej stronie internetowej. Zawiera ona wszystkie szczegóły dotyczące produktu, konserwacji i filtrów. Pełną instrukcję można przeczytać i pobrać pod adresem <https://winixeuropa.eu/manuals/>.



[Kod QR z linkiem]

<https://winixeuropa.eu/manuals/>

## GDZIE UŻYWAĆ

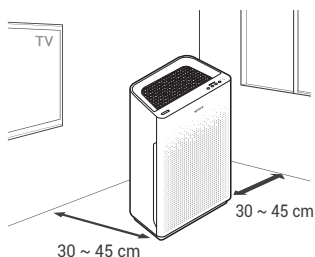

Zapewnić 30 ~ 45 cm odstępu od odbiorników telewizyjnych, radiowych i innych urządzeń elektronicznych

Zakłócenia elektromagnetyczne pochodzące od pewnych urządzeń elektronicznych mogą powodować nieprawidłowe działanie produktu.

Umieszczać produkt w pomieszczeniu z dala od bezpośredniego światła słonecznego

Bezpośrednie światło słoneczne może być przyczyną nieprawidłowego działania lub awarii produktu.

Umieszczać produkt wyłącznie na twardych i płaskich powierzchniach

Niestabilne lub pochyle powierzchnie mogą powodować nietypowy hałas i wibracje.

Zapewnić 30 ~ 45 cm odstępu od ścian

Dla maksymalnego przepływu powietrza.

## OBSŁUGA WSTĘPNA

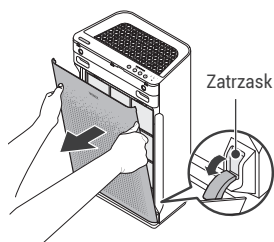

1. Zdjąć przedni panel, chwytając jego górną krawędź i delikatnie pociągając do przodu.



2. Wyjąć filtr wstępny, a następnie worek foliowy z filtrami umieszczony za nim.



3. Wyjąć filtry z plastikowego worka ochronnego.

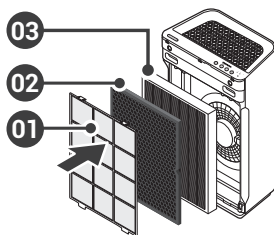

4. Zainstalować filtry w odpowiednich położeniach.
  03. Filtr HEPA (z tyłu)
  02. Filtr z węglem aktywnym (w środku)
  01. Filtr wstępny (z przodu)

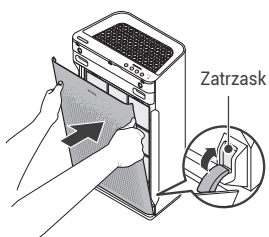

5. Po zainstalowaniu filtrów, zamknąć panel przedni.

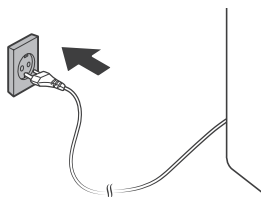

6. Włożyć przewód zasilający do gniazdka elektrycznego.

## KONSERWACJA INTELIGENTNEGO DETEKTORA

1. Korzystając ze zwilżonego patyczka kosmetycznego, przetrzeć soczewkę i powierzchnię w obrębie wlotu.
  - Do czyszczenia obszaru czujnika należy używać wyłącznie wody. Nie stosować substancji lotnych, takich jak alkohol lub aceton.
2. Pozostałą na detektorze wodę wytrzeć, korzystając z suchego patyczka kosmetycznego.

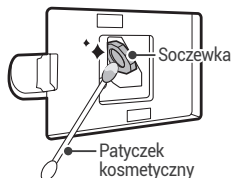

### UWAGA

- Nie używać benzenu, alkoholu ani innych lotnych płynów, które mogą powodować uszkodzenia lub odbarwienia.

# PANEL STEROWANIA

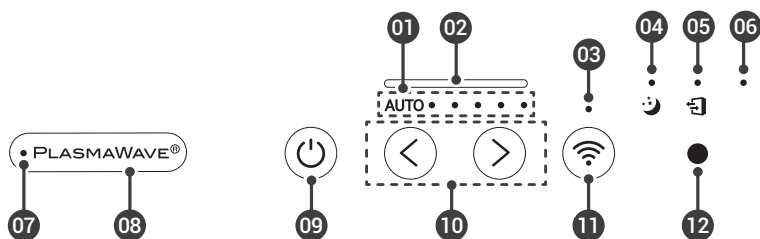

## 01. Wskaźnik prędkości wentylatora

Określa aktualną prędkość wentylatora.

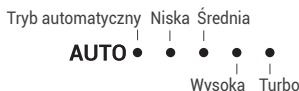

## 02. Wskaźnik jakości powietrza

Podświetlana różnymi kolorami dioda LED określa jeden z trzech poziomów jakości powietrza: Czerwony (słaba jakość), bursztynowy (dostateczna jakość) i niebieski (dobra jakość).

## 03. Wskaźnik Wi-Fi

Sygnalizuje włączenie lub wyłączenie trybu Wi-Fi.

## 04. Wskaźnik trybu uśpienia

Gdy tryb uśpienia jest włączony, dioda LED wskaźnika jakości powietrza jest wyłączona.

## 05. Kontrolka wymiany filtra

Włączona dioda LED wskazuje, kiedy należy wymienić filtr.

## 06. Przycisk resetowania filtra

Po wymianie filtra należy włączyć urządzenie, a następnie za pomocą cienkiego przedmiotu, np. spinacza do papieru, naciskać przycisk Reset Filtra przez 5 sekund.

## 07. Wskaźnik PlasmaWave®

Określa, czy włączona jest technologia PlasmaWave®.

## 08. Przycisk PlasmaWave®

Nacisnąć przycisk PlasmaWave®, gdy urządzenie jest włączone, aby włączyć lub wyłączyć tę funkcję.

## 09. Przycisk zasilania

Umożliwia włączenie lub wyłączenie urządzenia.

## 10. Przycisk trybu

Umożliwia przełączanie się między poszczególnymi trybami pracy (tryb automatyczny, tryb uśpienia).

## 11. Przycisk Wi-Fi

Krótkie naciśnięcie włącza/wyłącza Wi-Fi. Długie naciśnięcie przez 3 sekundy aktywuje tryb parowania, a wskaźnik Wi-Fi na przednim panelu będzie świecił, dopóki Wi-Fi jest aktywne.

## 12. Czujnik światła

Wykrywa ilość światła w otoczeniu. W trybie automatycznym czujnik światła wykrywa, kiedy urządzenie ma przejść do trybu uśpienia.

# KONSERWACJA

## Kiedy wymieniać filtry

Filtr	Wskaźnik	Kiedy serwisować	Kiedy wymieniać
Filtr wstępny	brak	Czyścić co 14 dni	Stały
Filtr z węglem aktywnym	brak	Czyścić co 3 miesiące	Okres eksploatacji około 12 miesięcy
Filtr HEPA	Kontrolka filtra	NIE NADAJE SIĘ DO PRANIA	

- Gdy dioda LED kontrolki filtra włączy się, oznacza to, że należy wymienić filtr HEPA i filtr z węglem aktywnym.
- Częstotliwości wymiany filtra mogą się różnić w zależności od środowiska.

## Aby zakupić zamiennie filtry Winix:

Odwiedź [www.winixeuropa.eu](http://www.winixeuropa.eu) lub skontaktuj się z lokalnym dealerem.



Po wymianie filtra naciśnij przycisk resetowania filtra i przytrzymaj przez co najmniej 5 sekund.



# BEZPEČNOST A VAROVÁNÍ

Před použitím zařízení si pečlivě přečtěte a dodržujte tato bezpečnostní upozornění.

**Před spuštěním jednotky se ujistěte, že jsou vloženy filtry.**

Provoz jednotky bez filtrů může zkrátit životnost jednotky a způsobit úraz elektrickým proudem nebo poranění.

**Ujistěte se, že ve větracích otvorech na jednotce NEJSOU žádné cizí předměty.**

Takovými cizími předměty mohou být například špendlíky, tyčinky a mince.

**Nedotýkejte se mokřýma rukama žádné vnitřní části jednotky.**

Vysoké napětí může způsobit úraz elektrickým proudem.

**Ujistěte se, že vstupní a výstupní větrací otvory jednotky nejsou ucpané.**

Ucpání může mít za následek zvyšování vnitřní teploty, což by mohlo způsobit poruchu a deformaci produktu.

**Nepoužívejte jednotku jako stoličku ani na ni nepokládávejte těžké předměty.**

Mohlo by dojít ke zranění nebo poruše nebo deformaci produktu.



## VAROVÁNÍ

Dodržováním těchto pokynů snížíte riziko vážného zranění či smrti nebo omezíte riziko poškození jednotky.



Pokud je napájecí kabel poškozen, musí být vyměněn za speciální kabel nebo sestavu, kterou poskytuje výrobce nebo jeho servisní zástupce.



Děti od 8 let a osoby se sníženými fyzickými, smyslovými nebo mentálními schopnostmi nebo osoby bez zkušeností a znalostí mohou tento spotřebič používat pouze pod dohledem nebo pokud dostaly pokyny týkající se bezpečného používání spotřebiče a chápou možná rizika.



Děti by měly být pod dohledem, aby si se spotřebičem nehrály.



Čištění a uživatelskou údržbu nesmějí provádět děti bez dozoru.



Před čištěním nebo prováděním údržby se ujistěte, že je jednotka odpojena od napájení.



Při odpojování jednotky od napájení netahajte za napájecí kabel.



Napájecí kabel nesvazujte ani nesmotávejte, když je jednotka v provozu.



Pokud se jednotka ponoří do vody, odpojte ji od napájení a kontaktujte zákaznický servis.



Neodpojujte zařízení od napájení je nepřesouvejte, když je jednotka v provozu.



Do stejné zásuvky nebo zdroje napájení nepřipojujte další spotřebiče.



Nedotýkejte se zásuvky mokřýma rukama.



Když jednotka není delší dobu v provozu, odpojte ji od napájení.



Neumísťujte jednotku v blízkosti topných prvků.



Nepoužívejte na místech s výskytem mlhy nebo výparů z průmyslových olejů nebo na místech s velkým množstvím kovového prachu.



Kabel se může poškodit silným ohybáním, taháním, překrucováním, svazováním, uzlováním nebo podkládáním pod těžké předměty.



Neinstalujte do žádného druhu motorových ani přepravních vozidel (nákladních vozů, člunů, lodí atd.)



Neumísťujte do oblasti s nadměrným množstvím jedovatých plynů.



Neumísťujte do blízkosti hořlavých materiálů (aerosoly, palivo, plyny atd.).



Neumísťujte jednotku proti větru ani průvanu.



Neumísťujte pod elektrickou zásuvku.



Neumísťujte do nadměrně vlhkých oblastí, kde by mohla jednotka zvlhnout.



Aby se snížilo riziko požáru nebo úrazu elektrickým proudem, nepoužívejte tento ventilátor s elektronickým regulátorem otáček.



Neumísťujte jednotku během provozu blíže než 30 cm od stěny. Na stěně a v okolních oblastech by mohlo dojít ke kondenzaci.

# SCHÉMA DÍLŮ MODELU

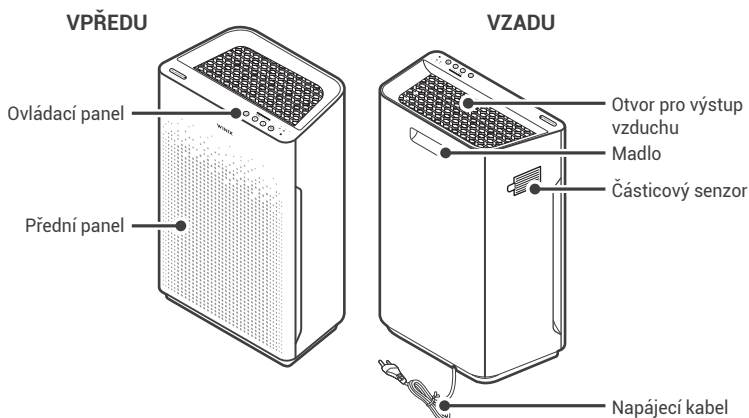

## OBSAH BALENÍ

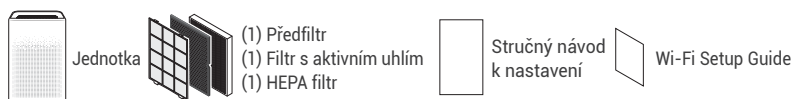

## POZNÁMKA

Celou příručku si můžete přečíst a stáhnout na našem webu. Obsahuje všechny podrobnosti týkající se produktu, údržby a filtrů. Celá příručka je k nahlédnutí a ke stažení na adrese <https://winixeuropa.eu/manuals/>



[Odkaz na QR kód]

<https://winixeuropa.eu/manuals/>

## KDE POUŽÍVAT

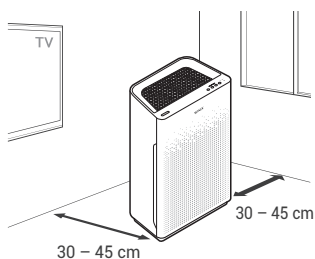

**Ponechtejте odstup 30 – 45 cm od TV, rádia a jiné elektroniky**

Elektromagnetické rušení z různých elektroniky může způsobit poruchu produktu.

**Umístěte produkt do interiéru, mimo přímé sluneční záření**

Přímé vystavení slunci může způsobit poruchu nebo selhání produktu.

**Umístěte jen na pevný, rovný povrch**

Křehké nebo nakloněné povrchy mohou mít za následek abnormální hluk a otřesy.

**Ponechtejте odstup 30 – 45 cm od stěn**

Aby bylo zajištěno maximální proudění vzduchu.

## POČÁTEČNÍ UVEDENÍ DO PROVOZU

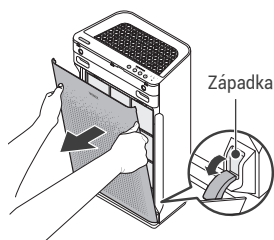

1. Sejměte přední panel takto: uchopte jej za horní hranu a jemně zatáhněte směrem dopředu.



2. Vyměňte předfiltr a plastový sáček s filtry za ním.



3. Vyměňte filtry z ochranného plastového sáčku.

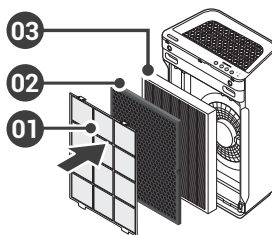

4. Nainstalujte filtry tak, aby bezpečně zapadly na místo.  
03. HEPA Filtr (zadní)  
02. Filtr s aktivním uhlím (prostřední)  
01. Předfiltr (vpředu)

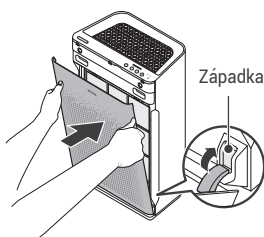

5. Po nainstalování filtrů zavřete přední panel.

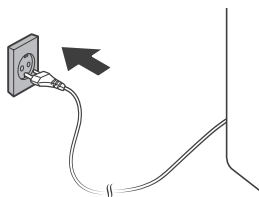

6. Připojte napájecí kabel do elektrické zásuvky.

## PÉČE O SNÍMAČE ČÁSTIC

1. Navlhčeným vatovým tamponem otřete čočku a sací oblast snímače částic.
  - K čištění oblasti senzoru použijte pouze vodu. Nepoužívejte tekavé látky, jako je alkohol nebo aceton.
2. Jakoukoliv zbývající vlhkost otřete suchým vatovým tamponem.

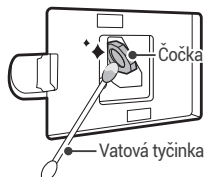

### POZNÁMKA

- Nepoužívejte benzen, alkohol ani jiné těkavé kapaliny, mohou způsobit poškození nebo změnu barvy.

# OVLÁDACÍ PANEL

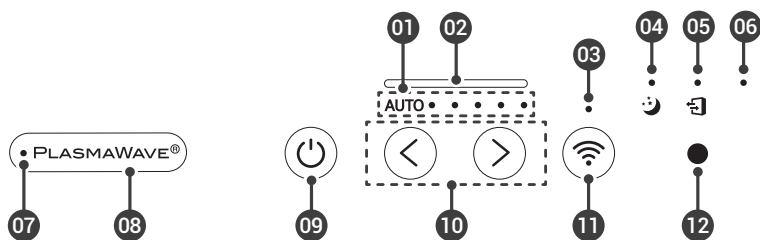

## 01. Kontrolka rychlosti ventilátoru

Značí aktuální rychlost ventilátoru.

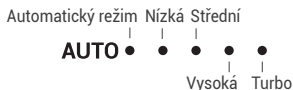

## 02. Indikátor kvality vzduchu

Barevná LED kontrolka indikuje jednu ze tří úrovní kvality vzduchu: červená (špatná), oranžová (přiměřená) a modrá (dobrá).

## 03. Indikátor Wi-Fi

Indikuje, zda je povolen nebo zakázán režim Wi-Fi.

## 04. Kontrolka Nočního režimu

Když je aktivován Noční režim, LED indikátoru kvality vzduchu zhasne.

## 05. Kontrolka výměny filtru

Tato kontrolka LED indikuje, kdy je čas vyměnit filtr.

## 06. Tlačítko vynulování filtru

Po výměně filtru znovu zapnete napájení jednotky a poté pomocí tenkého předmětu, například kancelářské sponky, stiskněte spínač Vynulování filtru na dobu 5 sekund.

## 07. Kontrolka funkce PlasmaWave®

Indikuje, zda je funkce PlasmaWave® zapnutá nebo vypnutá.

## 08. Tlačítko funkce PlasmaWave®

Stisknutím tlačítka funkce Plasmawave® v době, kdy je jednotka zapnutá, tuto funkci zapnete nebo vypnete.

## 09. Tlačítko napájení

Slouží k zapnutí nebo vypnutí jednotky.

## 10. Tlačítko režimu

Stisknutím můžete procházet a vybírat jednotlivé režimy provozu (Automatický, Noční).

## 11. Tlačítko Wi-Fi

Krátké stisknutí zapne/vypne Wi-Fi. Dlouhé stisknutí po dobu 3 sekund aktivuje režim párování, poté bude indikátor Wi-Fi na přední straně svítit, dokud bude Wi-Fi aktivní.

## 12. Světelný senzor

Detekuje množství okolního světla v prostředí. Když je jednotka v Automatickém režimu, světelný senzor detekuje, kdy se má jednotka přepnout do Nočního režimu.

# ÚDRŽBA

## Kdy je třeba vyměnit filtry

Filtr	Kontrolka	Kdy provést údržbu	Kdy provést výměnu
Předfiltr	není	Vyčistěte jednou za 14 dní	Trvalý
Filtr s aktivním uhlím	není	Vyčistěte jednou za 3 měsíce	Vydrží přibližně 12 měsíců
HEPA filtr	 Kontrola filtru	NESMÍ se OMÝVAT	

- Když se LED kontrolka Kontrola filtru rozsvítí, je čas vyměnit HEPA filtr a filtr s aktivním uhlím.
- Intervaly mezi výměnami filtru se mohou lišit v závislosti na prostředí.

## Chcete-li koupit náhradní filtry Winix:

Navštivte [www.winixeuropa.eu](http://www.winixeuropa.eu) nebo kontaktujte svého místního prodejce.

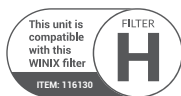

Po výměně filtru stiskněte tlačítko resetování filtru na alespoň 5 sekund.



# BEZPEČNOSŤ A UPOZORNENIA

Pred použitím tohto zariadenia si pozorne prečítajte a dodržiavajte tieto bezpečnostné pokyny.

**Pred spustením zariadenia sa uistite, že sú vložené filtre.**

Spustenie zariadenia bez filtrov môže skrátiť životnosť zariadenia a spôsobiť úraz elektrickým prúdom alebo zranenie.

**Uistite sa, že vo ventiláčnych otvoroch na zariadení NIE sú vložené cudzie predmety,**

Medzi takéto predmety môžu patriť špendlíky, tyče a mince.

**Nedotýkajte sa žiadnej časti vnútorného priestoru zariadenia mokrymi rukami.**

Vysoké napätie môže spôsobiť úraz elektrickým prúdom.

**Dbajte na to, aby nedošlo k zablokovaniu nasávacích a výstupných otvorov zariadenia.**

Zablokovanie môže viesť k zvýšenej vnútornej teplote, čo môže spôsobiť poruchu a deformáciu výrobku.

**Nepoužívajte zariadenie ako schodík ani naň nekladte ťažké predmety.**

Môže dôjsť k zraneniu osôb alebo k poruche a deformácii výrobku.



## VAROVANIE

Dodržiavajte tieto pokyny, aby ste znížili riziko vážneho zranenia alebo smrti a znížili riziko poškodenia zariadenia.



Ak je napájací kábel poškodený, treba ho nechať u výrobcu alebo v servisnom stredisku vymeniť za špeciálny kábel či súpravu.



Tento spotrebič môžu používať deti od 8 rokov a staršie a osoby so zníženými fyzickými, zmyslovými alebo duševnými schopnosťami alebo s nedostatkom skúseností a znalostí, ak im bol poskytnutý dohľad alebo boli poučené o používaní spotrebiča bezpečným spôsobom a rozumejú možným nebezpečenstvám.



Deti by mali byť pod dohľadom, aby sa zabezpečilo, že sa so spotrebičom nebudú hrať.



Čistenie a používateľskú údržbu nesmú vykonávať deti bez dozoru.



Pred čistením alebo údržbou sa uistite, že je jednotka odpojená od elektrickej siete.



Pri odpojovaní prístroja nefahajte za napájací kábel.



Napájací kábel počas prevádzky jednotky nezávujte ani nezauzľujzte.



Ak sa zariadenie ponorí do vody, odpojte ho zo zásuvky a kontaktujte zákaznický servis.



Neodpájajte sieťovú zástrčku ani nepremiestňujte zariadenie počas prevádzky.



Nezapájajte ďalšie spotrebiče do tej istej zásuvky alebo napájacieho zdroja.



Nedotýkajte sa zástrčky mokrymi rukami.



Ak zariadenie nie je dlhší čas v prevádzke, odpojte ho zo zásuvky.



Neumiestňujte zariadenie do blízkosti vykurovacích telies.



Nepoužívajte v blízkosti hmly alebo výparov z priemyselného oleja alebo v blízkosti veľkého množstva kovového prachu.



Šnúra sa môže poškodiť násilným ohýbaním, ťahaním, krútením, zväzovaním, stláčaním alebo kladením ťažkých predmetov na ňu.



Neinštalujte zariadenie do žiadneho druhu motorového alebo dopravného vozidla. (nákladné vozidlá, lode, člny atď.)



Neumiestňujte do priestoru s nadmerným množstvom škodlivých plynov.



Neumiestňujte v blízkosti horľavých materiálov. (aerosóly, pohonné hmoty, plyny atď.)



Prístroj neumiestňujte proti vetru alebo prievanu.



Neumiestňujte zariadenie pod žiadnu elektrickú zásuvku.



Neumiestňujte ho do príliš vlhkých priestorov, kde by mohlo dôjsť k navlhnutiu jednotky.



Aby ste znížili riziko požiaru alebo úrazu elektrickým prúdom, nepoužívajte tento ventilátor so žiadnym pevným zariadením na reguláciu otáčok.



Počas prevádzky neumiestňujte jednotku bližšie ako 30 cm k stene. Môže to spôsobiť kondenzáciu vody na stene a v okolí jednotky.

# ČIASTOČNÁ SCHÉMA MODELU

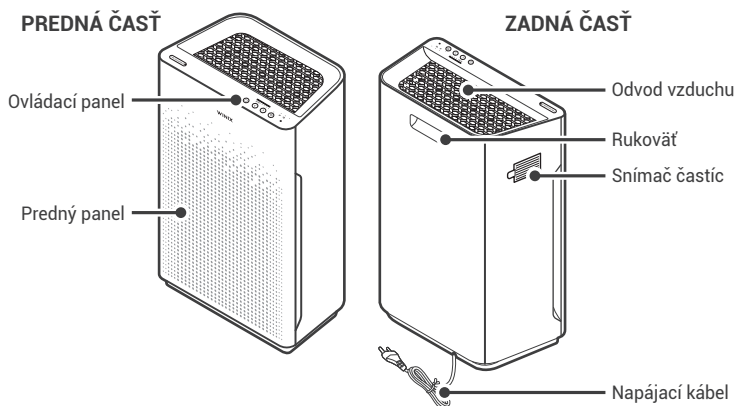

## OBSAH BALENIA

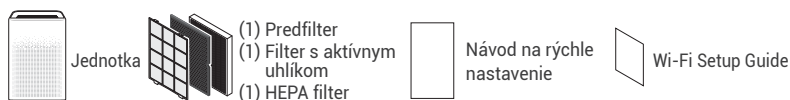

### UPOZORNENIE

Celú príručku si môžete prečítať na našej webovej stránke, alebo si ju odiaľ stiahnuť. Obsahuje všetky podrobnosti týkajúce sa výrobku, údržby a filtrov. Celú príručku si môžete prečítať a stiahnuť z tohto odkazu: <https://winixeuropa.eu/manuals/>



[Odkaz na QR kód]  
<https://winixeuropa.eu/manuals/>

## KDE POUŽÍVAŤ

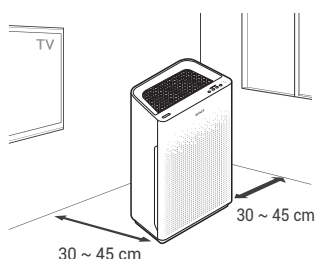

Medzi televízormi, rádiami a inou elektronikou nechajte 30 ~ 45 cm voľného priestoru

Elektromagnetické rušenie z niektorých elektronických zariadení môže spôsobiť poruchu výrobu.

**Umiestnite do interiéru mimo dosahu priameho slnečného svetla**

Priame slnečné žiarenie môže spôsobiť nesprávnu funkciu alebo poruchu výrobu.

**Umiestňujte len na tvrdé, rovné povrchy**

Mäkké alebo šikmé povrchy môžu spôsobiť abnormálny hluk a vibrácie.

**Vzdialenosť od stien by mala byť 30 ~ 45 cm**

Pre maximálny prietok vzduchu.

## PRED UVEDENÍM DO PREVÁDZKY

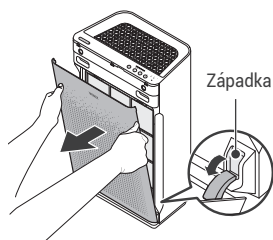

1. Odstráňte predný panel uchopením jeho horného okraja a jemným potiahnutím dopredu.



2. Odstráňte predfilter a plastové vrečko s filterami za ním.



3. Vyberte filtre z ochranného plastového vrečka.

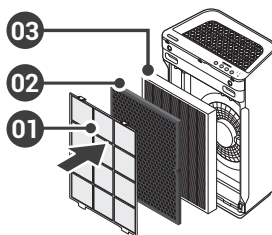

4. Nainštalujte filtre, aby pevne zapadli na svoje miesta.  
03. HEPA filter (vzadu)  
02. Filter s aktívnym uhlíkom (v strede)  
01. Prefilter (vpredu)

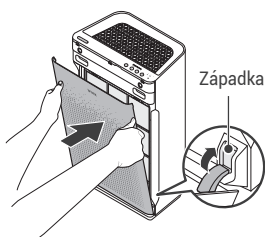

5. Po nainštalovaní filtrov zatvorte predný panel.

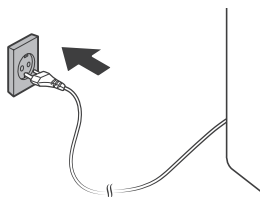

6. Napájací kábel zasuňte do elektrickej zásuvky.

## STAROSTLIVOSŤ O SNÍMAČE ČASŤÍ

1. Navlhčeným vatovým tampónom utrite objektív a saciu oblasť snímača častíc.
  - Na čistenie oblasti senzora používajte iba vodu. Nepoužívajte prchavé látky, ako je alkohol alebo acetón.
2. Zvyšnú vlhkosť utrite suchým vatovým tampónom.



### UPOZORNENIE

- Nepoužívajte benzén, alkohol ani iné prchavé kvapaliny, môžu spôsobiť poškodenie alebo zmenu farby.

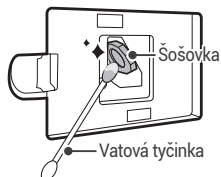

# OVLÁDACÍ PANEL

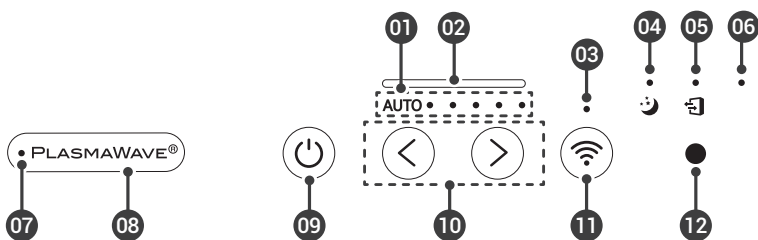

## 01. Indikátor rýchlosti ventilátora

Signalizuje aktuálnu rýchlosť ventilátora.

Automatický režim Nízke Stredné



## 02. Indikátor kvality vzduchu

Farebne kódované LED svetlo indikuje jednu z troch úrovní kvality vzduchu: Červená (zlá), oranžová (primeraná) a modrá (dobrá).

## 03. Indikátor Wi-Fi

Ukazuje, či je režim Wi-Fi zapnutý alebo vypnutý.

## 04. Indikátor režimu spánku

Keď je aktivovaný režim spánku, LED indikátor kvality vzduchu je vypnutý.

## 05. Indikátor výmeny filtra

LED kontrolka indikuje, kedy je čas na výmenu filtra.

## 06. Tlačidlo resetovania filtra

Po výmene filtra zapnite jednotku a použite tenký predmet, napríklad spinku, a stlačte tlačidlo resetovania filtra na 5 sekúnd.

## 07. Indikátor PlasmaWave®

Signalizuje, či je PlasmaWave® technológia zapnutá alebo vypnutá.

## 08. Tlačidlo PlasmaWave®

Ak chcete túto funkciu zapnúť alebo vypnúť, stlačte tlačidlo Plasmawave®, keď je zariadenie zapnuté.

## 09. Tlačidlo napájania

Vypne a zapne zariadenie.

## 10. Tlačidlo režimu

Stlačením tlačidla prechádzajte medzi jednotlivými režimami a nastavte režim prevádzky (Auto, Spánok).

## 11. Tlačidlo Wi-Fi

Krátke stlačenie zapne/vypne Wi-Fi. Dlhé stlačenie po dobu 3 sekúnd aktivuje režim párovania, potom bude indikátor Wi-Fi na prednej strane svietiť, kým bude Wi-Fi aktívne.

## 12. Snímač svetla

Zisťuje množstvo okolitého svetla v prostredí. V automatickom režime snímač svetla zistí, kedy má zariadenie prejsť do režimu spánku.

# ÚDRŽBA

## Kedy je vhodné vymeniť filtre 🗑️

Filter	Svetlo indikátora	Kedy je potrebné vykonať servis	Kedy je potrebné vymeniť
Predfilter	nie	Čistite raz za 14 dní	Trvalý
Filter s aktívnym uhlíkom	nie	Čistite raz za 3 mesiace	Vyrží približne 12 mesiacov
HEPA filter	 Skontrolujte filter	NESMIE SA UMÝVAŤ	

- Keď svieti kontrolka kontroly filtra, je čas vymeniť filter HEPA a filter s aktívnym uhlím.
- Intervaly medzi výmenami filtrov sa môžu líšiť v závislosti od prostredia.

## Ak si chcete zakúpiť náhradné filtre Winix:

Navštívte [www.winixeuropa.eu](http://www.winixeuropa.eu) alebo kontaktujte svojho miestneho predajcu.

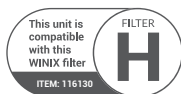

Po výmene filtra stlačte tlačidlo resetovania filtra na minimálne 5 sekúnd.



# GÜVENLİK VE ÖNLEMLER

Bu ekipmanı çalıştırmadan önce, bu güvenlik önlemlerini dikkatlice okuyun ve izleyin.

**Üniteyi çalıştırmadan önce filtrelerin takılı olduğundan emin olun.**

Ünitenin filtreler olmadan çalıştırılması halinde, ünitenin kullanım ömrü kısalabilir ve elektrik çarpması ya da yaralanma meydana gelebilir.

**Ünitenin hava menfezlerine yabancı maddeler GİRMEDİĞİNDEN emin olun.**

Bu nesnelere pim, çubuk ve madeni para olabilir.

**Ünitenin iç kısmında herhangi bir bölüme ıslak elle dokunmayın.**

Yüksek voltaj nedeniyle elektrik çarpması oluşabilir.

**Ünitenin hava giriş ve çıkış menfezlerinin engellenmediğinden emin olun.**

Engelleme olduğunda ünitenin iç sıcaklığı artabilir ve ürün arızası ya da deformasyonu meydana gelebilir.

**Üniteyi merdiven tabure olarak kullanmayın ya da ünitenin üzerine ağır nesnelere koymayın.**

Bedensel yaralanma ya da ürün arızası veya deformasyonu meydana gelebilir.



## UYARI

Ciddi yaralanma ve ölüm riskini azaltmak ve ünitenin hasar görme riskini azaltmak için bu talimatları izleyin.



Güç kablosu hasarlıysa, üreticiden veya servis yetkilisinden temin edilebilecek özel bir kablo veya tertibatla değiştirilmelidir.



Aygıtın güvenli bir şekilde kullanımıyla ilgili gözetim veya talimat verildiğinde ve içerdiği tehlikeleri anladıklarında, bu aygıt, 8 yaş ve üstü çocuklar tarafından ve fiziksel, duyuşsal ya da mental kapasiteleri düşük ya da deneyimi ve bilgisi olmayan kişiler tarafından kullanılabilir.



Aygıtla oynamalarını sağlamak üzere çocuklar gözetim altında olmalıdır.



Temizlik ve kullanıcı bakımı çocuklar tarafından gözetimsiz yapılmamalıdır.



Temizleme veya bakım işlemlerinden önce ünitenin prizden çıkarıldığından emin olun.



Üniteyi prizden çıkarırken güç kablosundan tutarak çekmeyin.



Ünite çalışırken güç kablosunu bağlamayın ya da kabloya düğüm atmayın.



Ünite suya batarsa, prizden çıkarın ve müşteri hizmetleriyle iletişime geçin.



Üniteyi çalışırken prizden çekmeyin ya da taşımayın.



Aynı prize veya güç kaynağına ilave aygıtlar takmayın.



Fişe ıslak elle dokunmayın.



Uzun süre çalışmayacağı zaman üniteyi prizden çıkarın.



Isıtma elemanlarının etrafına koymayın.



Endüstriyel yağın neden olduğu buğu veya buharın ya da fazla miktarlarda metal tozlarının etrafında kullanmayın.



Zorla büküldüğünde, çekildiğinde, döndürüldüğünde, toplandığında, kısırıldığında ya da üzerine ağır nesnelere konduğunda kablo hasar görebilir.



Herhangi bir tür motorlu araca ya da ulaşım aracına takmayın. (kamyon, tekne, gemi vb.)



Fazla miktarlarda zehirli gaz olan bir alana koymayın.



Yanıcı maddelerin yakınına koymayın. (aerosol, yakıt, gaz vb.)



Üniteyi rüzgara veya cereyana maruz bırakmayın.



Bir elektrik prizinin altına koymayın.



Ünitenin ıslanabileceği, aşırı nemli alanlara koymayın.



Yangın veya elektrik çarpması riskini azaltmak için bu fanı katı hal hız denetim cihazıyla kullanmayın.



Çalışırken üniteyi duvarın 30 cm'den fazla yakınına koymayın. Duvarda ve etraftaki bölgede yoğunlaşmaya neden olabilir.

# MODEL PARÇA ŞEMASI

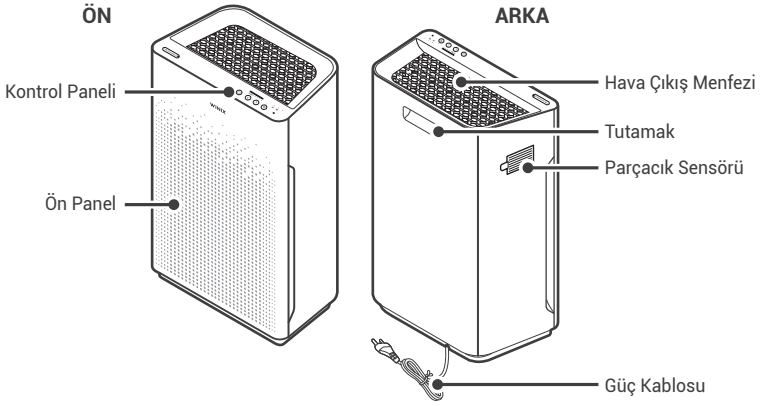

## KUTU İÇERİĞİ



Ünite



(1) Ön Filtre  
(1) Aktif Karbon Filtresi  
(1) HEPA Filtre



Hızlı kurulum  
kılavuzu



Wi-Fi Setup Guide



## UYARI

Kılavuzun tamamını web sitemizden okuyabilir ve indirebilirsiniz. Ürün, bakım ve filtrelerle ilgili tüm ayrıntıları içerir. Kılavuzun tamamı <https://winixeuropa.eu/manuals/> adresinden görüntülenebilir ve indirilebilir.



[QR Kodu bağlantısı]

<https://winixeuropa.eu/manuals/>

## KULLANIM YERİ

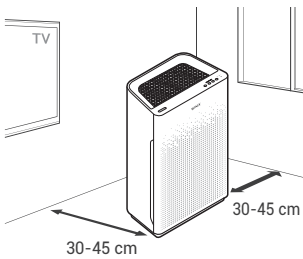

TV'ler, radyolar ve diğer elektronik eşyalarla arasında 30-45 cm mesafe bırakın

Bazı elektronik cihazlardan yayılan elektromanyetik etkileşim, ürünün arızalanmasına neden olabilir.

**İç mekanda doğrudan güneş ışığı almayacak şekilde yerleştirin**

Doğrudan güneş ışığına maruz kalması halinde ürün arızalanabilir.

**Yalnızca sert, düz yüzeyler üzerine koyun**

Dayanıksız ya da eğimli yüzeyler, anormal gürültü ve titreşimlere neden olabilir.

**Duvarlarla arasında 30-45 cm mesafe bırakın**

Maksimum hava akışı için.

## İLK ÇALIŞTIRMA

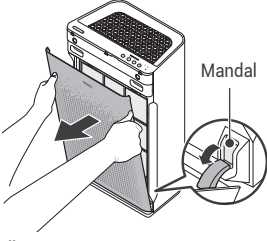

1. Üst kenarını kavrayarak ve nazıçke ileri iterek ön paneli çıkarın.

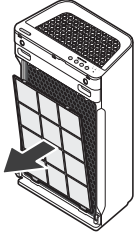

2. Ön Filtreyi ve arkasında filtreler olan plastik torbayı çıkarın.

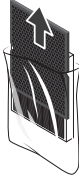

3. Filtreleri koruyucu plastik torbadan çıkarın.

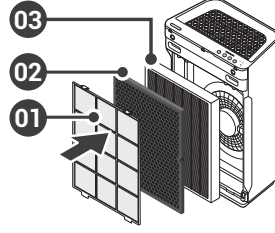

4. Filtreleri, sıkı bir şekilde yerine oturana kadar takın.  
03. HEPA Filtre (arka)  
02. Aktif Karbon Filtresi (orta)  
01. Ön Filtre (ön)

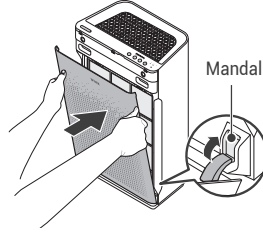

5. Filtreler takıldıktan sonra, ön paneli kapatın.

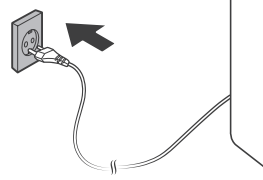

6. Güç kablosunu bir elektrik prizine takın.

## PARÇACIK SENSÖRLERİNİN BAKIMI

1. Nemli bir pamuk çubuk ile Parçacık Sensörünün lensini ve giriş alanını silin.
  - Sensör alanını temizlerken yalnızca su kullanın. Alkol veya aseton gibi uçucu maddeler kullanmayın.
2. Kalan nemi kuru bir pamuk çubuk ile silin.



### UYARI

- Benzin, alkol veya diğer uçucu sıvıları kullanmayın; hasara veya renk değişimine yol açabilir.

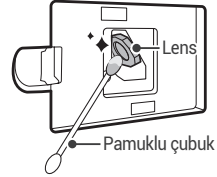

# KONTROL PANELİ

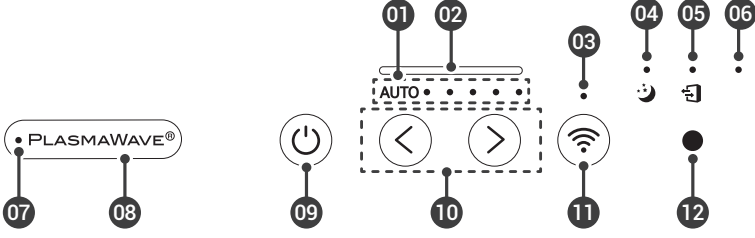

## 01. Fan Hızı Göstergesi

Mevcut fan hızını gösterir.



## 02. Hava Kalitesi Göstergesi

Renk kodlu LED ışık, Hava Kalitesinin üç seviyesinden birini gösterir: Kırmızı (düşük), Sarı (orta düzey) ve Mavi (iyi).

## 03. Wi-Fi Göstergesi

Wi-Fi Modunun etkin veya devre dışı olduğunu gösterir.

## 04. Uyku Modu Göstergesi

Uyku Modu etkinleştirildiğinde, Hava Kalitesi Göstergesi LED ışığı devre dışı olur.

## 05. Filtre Değişimi Göstergesi

LED ışık, filtrenin değiştirilme zamanını belirtir.

## 06. Filtre Sıfırlama Düğmesi

Filtreleri değiştirdikten sonra, ünitenin gücünü tekrar açın ve ardından ataş gibi ince bir nesne kullanarak Filtre Sıfırlama düğmesine 5 saniye boyunca basın.

## 07. PlasmaWave® Göstergesi

PlasmaWave® Teknolojisinin etkin ya da devre dışı olduğunu gösterir.

## 08. PlasmaWave® Düğmesi

Ünite açıkken, bu özelliği etkinleştirmek ya da devre dışı bırakmak için Plasmawave® düğmesine basın.

## 09. Güç Düğmesi

Üniteyi açar ya da kapatır.

## 10. Mod Düğmesi

Çalışma modunu (Otomatik, Uyku) ayarlamak üzere basarak geçiş yapın.

## 11. Wi-Fi Düğmesi

Kısa basış Wi-Fi'yi açar/kapatır. 3 saniye uzun basış eşleştirme modunu etkinleştirir ve Wi-Fi etkin olduğu sürece ön taraftaki Wi-Fi göstergesi yanar.

## 12. Işık Sensörü

Ortamdaki ortam ışığı miktarını saptar. Otomatik Modda, Işık Sensörü ünitenin Uyku Moduna ne zaman getirileceğini saptar.

# BAKIM

## Filtreler Ne Zaman Değiştirilmeli? 📅

Filtre	Gösterge Işığı	Servis zamanı	Değişim zamanı
Ön Filtre	yok	14 günde bir temizleyin	Kalıcı
Aktif Karbon Filtresi	yok	3 ayda bir temizleyin	Yaklaşık 12 ay boyunca özelliğini korur
HEPA Filtre	 Filtreyi Kontrol Et	YIKANAMAZ	

- Filtreyi Kontrol Et Gösterge LED ışığı yandığında, HEPA Filtrenin ve Aktif Karbon Filtresinin değiştirilme zamanı gelmiş demektir.
- Filtre değiştirme aralıkları ortama bağlı olarak değişebilir.

## Yedek Winix filtreleri satın almak için:

www.winixeuropa.eu adresini ziyaret edin veya yerel bayinizle iletişime geçin.



Filtreyi değiştirdikten sonra Filtre Sıfırlama Düğmesine en az 5 saniye basın.



## SÄKERHET OCH OBSERVATIONER

Läs och följ dessa säkerhetsföreskrifter och instruktioner noggrant innan du använder utrustningen.

**Se till att filtren sitter i enheten innan den används.**

Att använda enheten utan filter kan förkorta dess livslängd och orsaka elektriska stötar eller personskador.

**Se till att främmande föremål INTE förs in i ventilationsöppningarna på enheten.**

Föremål kan inkludera stift, pinnar och mynt.

**Rör inte vid någon del av enhetens inre med våta händer.**

Den höga spänningen kan orsaka elektriska stötar.

**Se till att ventilationsöppningarna på enheten inte blockeras.**

Blockeringar kan leda till ökade inre temperaturer som orsakar produktfel och -deformation.

**Använd inte enheten som en stegstol. Placera inte heller tunga föremål på den.**

Personskada kan uppstå eller produktfel och -deformation.



### VARNING

Följ dessa instruktioner för att reducera risken för allvarlig personskada eller dödsfall och för att reducera risken för skador på enheten.



Om strömsladden är skadad måste den bytas ut mot en specifik sladd eller enhet som finns tillgänglig från tillverkaren eller dess serviceagent.



Den här enheten kan användas av barn som är 8 år eller äldre och personer med minskad fysisk, sensorisk eller mental kapacitet eller brist på erfarenhet och kunskap om de har fått tillsyn eller instruktioner om hur man använder enheten på ett säkert sätt och förstår farorna som är involverade.



Barn måste hållas under uppsikt för att säkerställa att de inte leker med apparaten.



Rengöring och användarunderhåll får inte utföras av barn utan uppsikt.



Se till att enheten är urkopplad innan rengöring eller underhåll.



Dra inte in strömsladden när du kopplar ur enheten.



Böj eller kläm inte strömsladden medan enheten är i drift.



Om enheten sänks ned i vatten ska du koppla ur den och kontakta kundtjänst.



Koppla inte ur eller flytta enheten medan den är i drift.



Anslut inte ytterligare apparater till samma vägguttag eller strömförsörjning.



Rör inte vid kontakten med våta händer.



Koppla ur enheten när den inte är i drift under längre perioder.



Placera inte i närheten av värmeelement.



Använd inte om dimma eller ångor från industriell olja samt stora mängder metalliskt damm finns i omgivningen.



Sladden kan skadas om du böjer, drar i, vrider, buntar ihop eller klämmer den samt om tunga föremål placeras på den.



Montera inte i någon form av motor eller transportfordon. (lastbilar, båtar och fartyg etc.)



Placera inte i ett område med stora mängder skadliga gaser.



Placera inte nära brandfarliga material. (aerosoler, bränsle och gaser etc.)



Placera inte enheten vänd mot vinden eller luftdrag.



Placera inte under ett vägguttag.



Placera inte i alltför fuktiga utrymmen där enheten kan bli våt.



Använd inte denna fläkt med någon anordningar för hastighetskontroll för att reducera risken för brand eller elchock.



Placera inte enheten närmare än 30 cm från väggen under drift. Det kan orsaka kondens på väggen och det omgivande området.

# DIAGRAM ÖVER MODELLEN

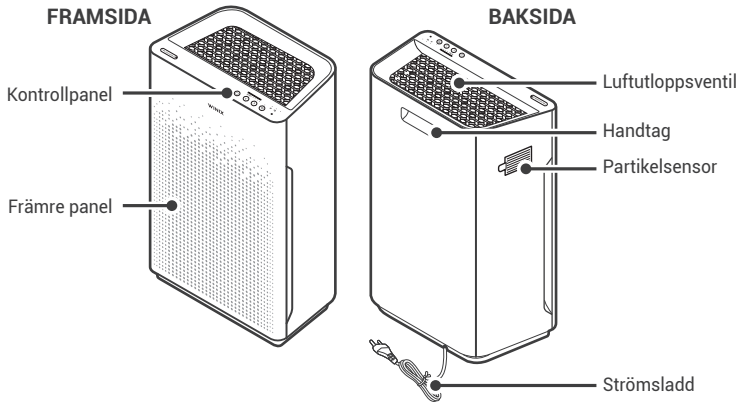

## FÖRPACKNINGENS INNEHÅLL



Enhet



(1) Förfilter  
(1) Aktivt kolfilter  
(1) HEPA-filter

Snabbinstallations-  
manual

Wi-Fi Setup Guide

**OBS!**

Du kan läsa och ladda ner bruksanvisningarna i sin helhet på vår webbplats. De innehåller all information om produkten, underhåll och filter. Bruksanvisningarna finns att läsa och ladda ner i sin helhet på <https://winixeuropa.eu/manuals/>



[QR-kodlänk]

<https://winixeuropa.eu/manuals/>

## PLACERING AV ENHETEN

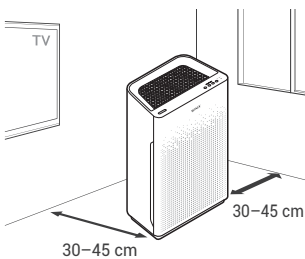

Lämna 30~45 cm mellan enheten och TV-apparater, radioapparater och andra elektroniska produkter. Elektromagnetisk störning från viss elektronik kan orsaka produktfel.

**Placera enheten inomhus och skyddad från direkt solljus**

Direkt exponering kan orsaka produktfel.

**Placera endast på hårda och plana ytor**

Bräckliga eller lutande ytor kan leda till onormalt brus och vibrationer.

Lämna ett avstånd på 30~45 cm från väggar. För maximalt luftflöde.

## FÖRSTA ANVÄNDNING

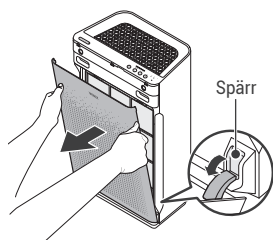

1. Ta bort den främre panelen genom att ta tag i dess överkant och dra den försiktigt framåt.



2. Ta bort förfiltret och platspåsen med filtren bakom den.



3. Ta bort filtren från den skyddande plastpåsen.

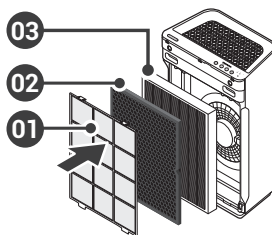

4. Montera filtren till de sitter ordentligt på plats.  
03. HEPA-filter (bakre)  
02. Aktivt kolfilter (mitten)  
01. Förfilter (fram)

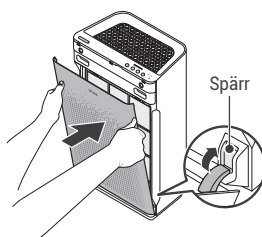

5. Efter att filtren har installerats skall den främre panelen stängas.

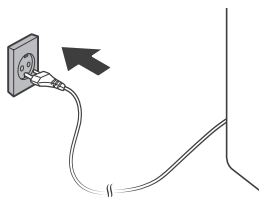

6. Anslut strömsladden till ett vägguttag.

## VÅRD AV PARTIKELSENSORER

1. Torka av linsen och intagsområdet på partikelsensorn med en fuktig bomullspinne.
  - Använd endast vatten för att rengöra sensorområdet. Använd inte flyktiga ämnen som alkohol eller acetone.
2. Torka bort eventuell kvarvarande fukt med en torr bomullspinne.



**OBS!**

- Använd inte bensen, alkohol eller andra flyktiga vätskor, vilket kan orsaka skada eller missfärgning.

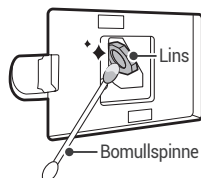

# KONTROLLPANEL

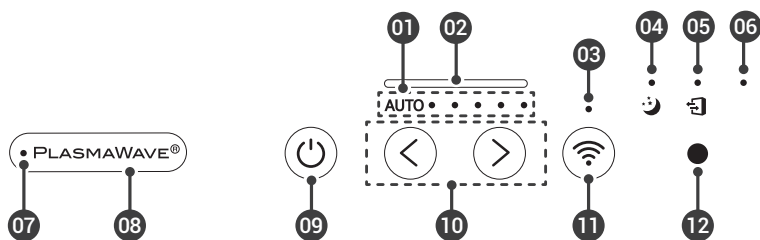

## 01. Indikator för fläkthastighet

Indikerar aktuell fläkthastighet.



## 02. Indikator för luftkvalitet

Färgkodade lysdioder indikerar en av de tre luftkvalitetsnivåerna. Röd (dålig), gul (godtagbar) och blå (bra).

## 03. Wi-Fi-indikator

Anger om läget Wi-Fi är aktiverat eller avaktiverat.

## 04. Indikatorn för sovläge

När läget Sleep är aktiverat är LED-lampen Air Quality inaktiverad.

## 05. Indikator för filterbyte

LED-lampen indikerar när det är dags att byta filter.

## 06. Knapp för filteråterställning

Slå på enheten igen när du har bytt ut filtren och använd sedan ett tunt föremål såsom ett gem för att trycka på och hålla knappen för filteråterställning nedtryckt i fem sekunder.

## 07. PlasmaWave®-indikator

Indikerar om PlasmaWave®-tekniken är aktiverad eller inaktiverad.

## 08. Knappen PlasmaWave®

Tryck på knappen PlasmaWave® när enheten är på för att aktivera eller inaktivera den här funktionen.

## 09. Strömknapp

Slår på eller stänger av enheten.

## 10. Lägesknapp

Tryck för att cykla igenom för att ställa in driftläge (Auto eller Sleep).

## 11. Wi-Fi-knapp

Ett kort tryck slår på/av Wi-Fi. Ett långt tryck i 3 sekunder aktiverar parkopplingsläget, och Wi-Fi-indikatorn på framsidan lyser medan Wi-Fi är aktivt.

## 12. Ljussensor

Registrerar mängden omgivningsljus. I autoläge registrerar ljussensorn när enheten skall försättas i sovläge.

# UNDERHÅLL

## Intervaller för filterbyte

Filter	Indikatorlampa	Intervall för underhåll	Intervall för filterbyte
Förfilter	inget	Rengör var 14:e dag	Permanent
Aktivt kolfilter	inget	Rengör var tredje månad	Varar cirka 12 månader
HEPA-filtret	 Kontrollera filter	Kan INTE TVÄTTAS	

- När LED-indikatorn för att kontrollera filter tänds är det dags att byta ut HEPA-filtret och det aktiva kolfiltret.
- Intervall mellan filterbyten kan variera beroende på miljö.

## För att köpa Winix-ersättningsfilter:

Besök [www.winixeuropa.eu](http://www.winixeuropa.eu) eller kontakta din lokala återförsäljare.

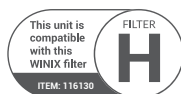

Efter att ha bytt filtret, tryck på Filteråterställningsknappen i minst 5 sekunder.



## SIKKERHED OG ADVARSLER

Før dette udstyr tages i brug, skal man læse og følge disse sikkerhedsforskrifter.

**Sørg for, at filtrene er indsat, før enheden startes.**

Kører enheden uden filtre, kan det forkorte dens levetid og forårsage elektrisk stød eller personskade.

**Sørg for, at fremmedlegemer IKKE indsættes i enhedens ventilationsåbninger.**

Fremmedlegemer omfatter stifter, stænger og mønter.

**Rør ikke ved nogen af enhedens indre dele med våde hænder.**

Højspændingen kan forårsage elektrisk stød.

**Sørg for, at enhedens ventilationsåbninger ikke blokeres.**

Blokering kan føre til øgede indre temperaturer, der forårsager produktsvigt og deformation.

**Brug ikke enheden som en trappestol, og placer ikke tunge genstande på den.**

Det kan resultere i personskade eller produktsvigt og deformation.



### ADVARSEL

Følg disse instruktioner for at reducere risikoen for alvorlig personskade eller død og for at reducere risikoen for at beskadige enheden.



Hvis forsyningsledningen beskadiges, skal den udskiftes med en speciel ledning eller enhed, der er tilgængelig hos producenten eller dennes serviceagent.



Dette apparat kan bruges af børn fra 8 år og derover og personer med nedsatte fysiske, sensoriske eller mentale evner eller manglende erfaring og viden, hvis de er under tilsyn, eller hvis de har fået instruktion om brug af apparatet på en sikker måde og forstår farerne.



Børn skal være under opsyn for at sikre, at de ikke leger med apparatet.



Rengøring og brugervedligeholdelse må ikke udføres af børn uden opsyn.



Inden rengøring eller vedligeholdelse skal man sikre, at stikket er taget ud af enheden.



Træk ikke i strømkablet, når stikket tages ud af enheden.



Bind ikke knuder på strømkablet, når enheden er i drift.



Hvis enheden omsluttes af vand, skal man tage stikket ud og kontakte kundeservice.



Tag ikke stikket ud enheden, og flyt den ikke, mens den er i drift.



Sæt ikke yderligere apparater i den samme stikkontakt eller strømforsyning.



Rør ikke ved stikket med våde hænder.



Enheden skal frakobles, når den ikke er i brug i længere tid.



Må ikke anbringes omkring varmeelementer.



Må ikke anvendes i nærheden af tåge eller dampe fra industriel olie eller i nærheden af store mængder metalstøv.



Ledningen kan blive beskadiget, hvis den bøjes kraftigt, eller hvis den trækkes, vrides, klemmes eller placeres under tunge genstande.



Må ikke installeres i nogen form for motor- eller transportkøretøj. (lastbiler, både, skibe osv.)



Må ikke anbringes i et område med store mængder skadelige gasser.



Må ikke anbringes i nærheden af brændbare materialer. (aerosoler, brændstof, gasser osv.)



Enheden må ikke vende i retning af vind eller træk.



Må ikke placeres under en stikkontakt.



Må ikke anbringes i meget fugtige områder, hvor enheden kan blive våd.



For at reducere risikoen for brand eller elektrisk stød, må denne blæser ikke bruges sammen med en ekstern hastighedsstyring.



Anbring ikke enheden nærmere end 30 cm fra væggen under drift. Det kan medføre kondens på væggen og det omkringliggende område.

# DIAGRAM OVER MODELLENS DELE

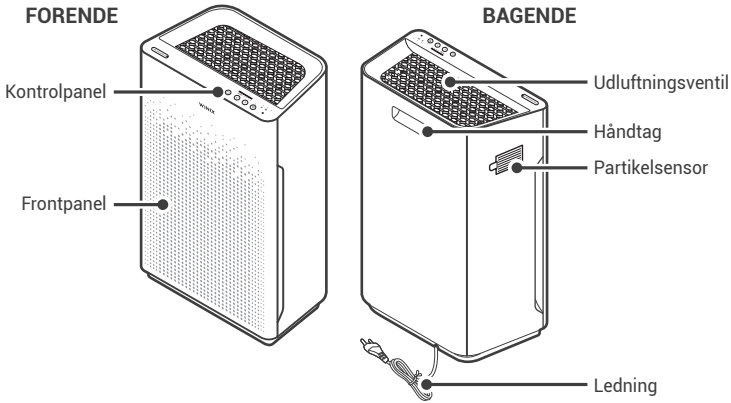

## PAKKENS INDHOLD



Enhed



(1) Forfilter  
(1) Aktivt kulfilter  
(1) HEPA-filter



Manual  
til hurtig  
opsætning



Wi-Fi Setup Guide



### BEMÆRK

Du kan læse og downloade hele vejledningen på vores hjemmeside. Den indeholder alle detaljer om produktet, vedligehold og filtre. Hele vejledningen kan vises og downloades på <https://winixeuropa.eu/manuals/>



[QR-kode link]

<https://winixeuropa.eu/manuals/>

## ANBRINGELSE

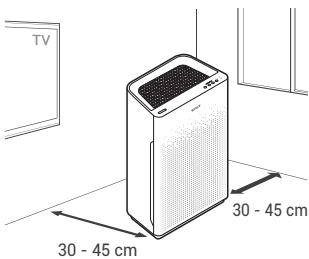

Sørg for 30 - 45 cm afstand til fjernsyn, radioer og anden elektronik

Elektromagnetisk interferens fra visse former for elektronik kan forårsage produktfejl.

**Placer indendørs væk fra direkte sollys**

Direkte eksponering kan medføre produktfejl eller svigt.

**Anbring kun på hårde, flade overflader**

Skrøbelige eller skrå overflader kan resultere i unormal støj og vibrationer.

**Sørg for 30 - 45 cm afstand til vægge**

For maksimal luftstrøm.

## FØRSTE STADIE AF BETJENING

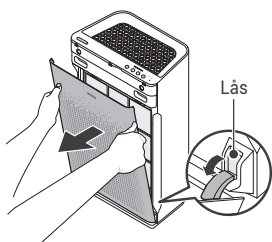

1. Fjern frontpanelet ved at gribe fat i den øverste kant og trække forsigtigt udad.



2. Fjern forfilteret og derefter plastposen med filtre bag det.



3. Fjern filtrene fra den beskyttende plastpose.

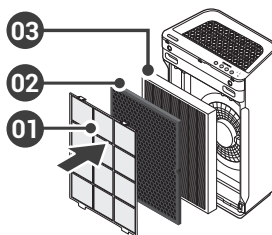

4. Installer filtrene, indtil de sidder sikkert på plads.  
03. HEPA Filter (bagside)  
02. Aktivt kulfilter (midte)  
01. Forfilter (front)

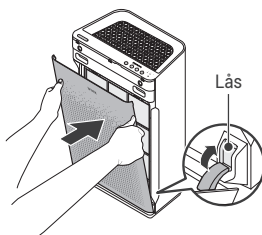

5. Når filtrene er installeret, skal frontpanelet lukkes.

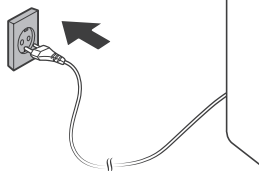

6. Sæt strømkalet i en stikkontakt.

## VEDLIGEHOVELSE AF PARTIKELSENSORER

1. Brug en fugtig vatpind til at tørre linse og indsugningsområde på partikel sensoren.
  - Brug kun vand til at rengøre sensorområdet. Brug ikke flygtige stoffer som alkohol eller acetone.
2. Tør eventuel resterende fugt væk med en tør vatpind.



### BEMÆRK

- Brug ikke benzen, alkohol eller andre flygtige væsker, da det kan forårsage skade eller misfarvning.

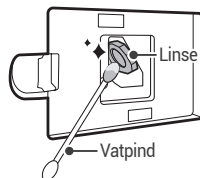

# KONTROLPANEL

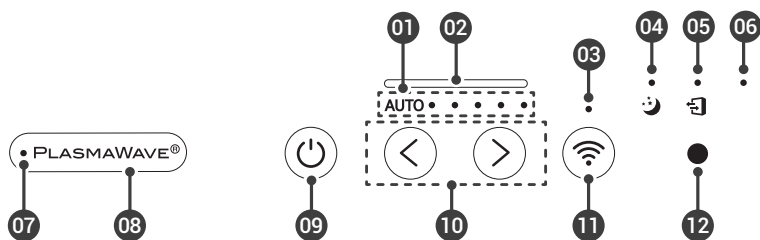

## 01. Indikator til Blæserhastighed

Indikerer den aktuelle blæserhastighed.

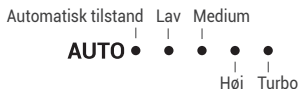

## 02. Indikatoren Luftkvalitet

En farvekodet lysdiode indikerer et af tre luftkvalitetsniveauer: Rød (dårlig), gul (ok) og blå (god).

## 03. Wi-fi-indikator

Angiver, om wi-fi-tilstand er aktiveret eller deaktiveret.

## 04. Indikator til tilstanden Dvale

Når tilstanden Dvale er aktiveret, slukkes indikatorlampen Luftkvalitet.

## 05. Indikator for Filterudskiftning

Lysdioden indikerer, når det er på tide at udskifte filtret.

## 06. Knap til Nulstil filter

Når filtret er udskiftet, skal du tænde for strømmen igen og derefter bruge en tynd genstand, såsom en papirclips, til at trykke på kontakten Filter-nulstil i fem sekunder.

## 07. Indikator til PlasmaWave®

Angiver, om PlasmaWave®-teknologi er aktiveret eller deaktiveret.

## 08. Knappen PlasmaWave®

Tryk på knappen PlasmaWave®, når enheden er tændt for at aktivere eller deaktivere denne funktion.

## 09. Knap til Tænd/sluk

Tænder og slukker for enheden.

## 10. Knap til Tilstand

Tryk for at blade gennem og indstille den ønskede driftstilstand (Automatisk, Dvale).

## 11. Wi-Fi-knap

Et kort tryk tænder/slukker for Wi-Fi. Et langt tryk i 3 sekunder aktiverer parringsfunktionen, hvorefter Wi-Fi-indikatoren på fronten lyser, så længe Wi-Fi er aktivt.

## 12. Lyssensor

Registrerer mængden af omgivende lys i miljøet. I Automatisk tilstand registrerer Lyssensoren, hvornår enheden skal sættes i tilstanden Dvale.

# VEDLIGEHOLDELSE

## Hvornår filtrene skal udskiftes

Filter	Indikatorlys	Hvornår man skal tilse	Hvornår man skal udskifte
Forfilter	ingen	Rengør hver anden uge	Permanent
Aktivt kulfilter	ingen	Rengør en gang hver tredje måned	Holder i omkring 12 måneder
HEPA-filtret	 Filtereftersyn	Kan IKKE VASKES	

- Når lysdioden Filtereftersyn er tændt, er det på tide at udskifte HEPA-filtret og det Aktive kulfilter.
- Intervallerne mellem udskiftning af filter kan variere afhængigt af omgivelserne.

## For at købe udskiftningsfiltre fra Winix:

Besøg [www.winixeuropa.eu](http://www.winixeuropa.eu) eller kontakt din lokale forhandler.



Efter udskiftning af filteret, tryk på Filter Reset-knappen i mindst 5 sekunder.



# SIKKERHET OG FORHOLDSREGLER

Før du betjener dette utstyret, les og følg disse sikkerhetsforholdsreglene nøye.

**Sørg for at filtre settes inn før enheten kjøres.**

Kjøring av enheten uten filtre kan forkorte levetiden til enheten og forårsake elektrisk støt eller personskade.

**Sørg for at fremmedlegemer IKKE settes inn i ventilene på enheten.**

Objekter kan inkludere bolter, stenger og mynter.

**Ikke berør noen del av innsiden av enheten med våte hender.**

Den høye spenningen kan forårsake elektrisk støt.

**Sørg for at enhetsinntaket og utløpsventilene ikke blokkeres.**

Blokkering kan føre til økte innvendige temperaturer som forårsaker produktsvikt og deformering.

**Enheten skal ikke brukes som en tråstol ei heller skal tunge objekter plasseres på den.**

Personskade kan oppstå eller produktsvikt og deformering.



## ADVARSEL

Følg disse instruksjonene for å redusere risikoen for alvorlig skade eller dødsfall og for å redusere risikoen for å skade enheten.



Hvis forsyningsledningen er skadet, må den skiftes ut av en spesialledning eller montering tilgjengelig fra produsenten eller dens serviceagent.



Dette apparatet kan brukes av barn ned til åtte (8) år og av personer med redusert mobilitet, sansefunksjon eller kognitiv funksjon uten tidligere kunnskap eller erfaring i bruk av produktet forutsatt at de er blitt opplært i trygg og sikker bruk av apparatet og at de forstår de potensielle farene.



Barn bør føres tilsyn med for å sikre at de ikke leker med apparatet.



Rengjøring og vedlikehold skal ikke utføres av barn uten tilsyn av voksne.



Sørg for at enheten er koblet fra før rengjøring eller vedlikehold.



Ikke trekk på strømledningen ved frakobling av enheten.



Ikke knyt strømledningen når enheten er i drift.



Hvis enheten senkes ned i vann, koble den fra og kontakt kundeservice.



Ikke koble fra eller flytt enheten mens den er i drift.



Ikke koble flere apparater til samme uttak eller strømforsyning.



Ikke berør pluggen med våte hender.



Koble fra enheten når den ikke er i drift over lengre tid.



Skal ikke plasseres rundt varmeelementer.



Skal ikke brukes rundt tåke eller damper fra industriolje eller rundt store mengder metallisk støv.



Ledningen kan bli skadet ved kraftfullt å bøye, trekke, vri, vikle, knipe eller plassere tunge objekter på den.



Ikke installer den i noen form for motor- eller transportkjøretøy. (lastebiler, båter, skip, osv.)



Skal ikke plasseres i et område med en overdreven mengde giftige gasser.



Skal ikke plasseres nær noen brennbare materialer. (aerosoler, drivstoff, gasser osv.)



Enheten skal ikke være vendt mot vind eller trekk.



Skal ikke plasseres utenfor noe strømuttak.



Skal ikke plasseres i overdrevent fuktige områder der enheten kan bli våt.



For å redusere risikoen for brann eller elektrisk støt ikke bruk denne viften med noen hastighetskontrollenhet.



Ikke plasser enheten nærmere enn 30 cm fra veggen under drift. Det kan forårsake kondensering på veggen og det omliggende området.

# MODELLDELDIAGRAM

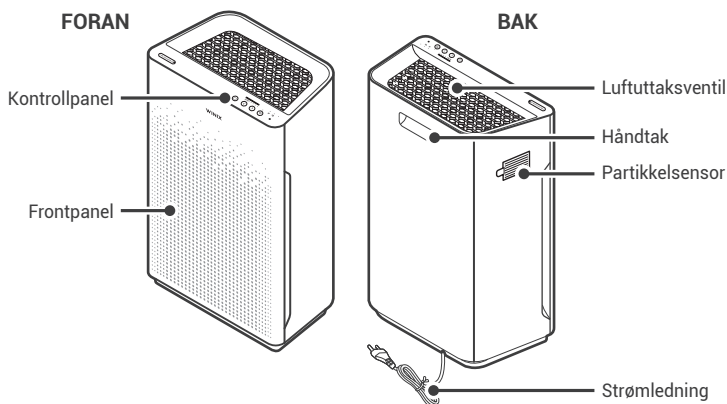

## PAKKEINNHOLD

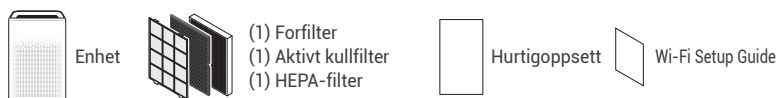

## MERKNAD

Du kan lese og laste ned hele håndboken på nettsiden vår. Den inneholder alle detaljer om produktet, vedlikehold og filtre. Du kan se og laste ned hele håndboken her:  
<https://winixeuropa.eu/manuals/>



[QR-kodekobling]

<https://winixeuropa.eu/manuals/>

## SKAL BRUKES

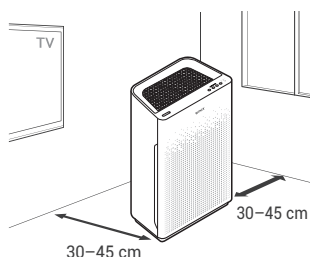

**Minst 30-45 cm avstand til TV-er, radioer og annen elektronikk**

Elektromagnetisk interferens fra viss elektronikk kan forårsake funksjonsfeil på produktet.

**Skal plasseres innendørs borte fra direkte sollys**

Direkte eksponering kan forårsake funksjonsfeil eller svikt på produktet.

**Skal kun plasseres på en solid og jevn overflate**

Skjøre eller skrå overflater kan resultere i unormal støy og vibrasjoner.

**Minst 30-45 cm avstand til vegg**

For maksimal luftflyt.

## INNLEDENDE DRIFT

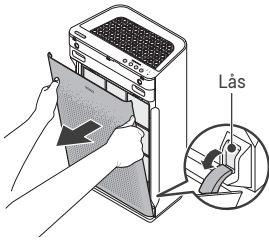

1. Fjern frontpanelet ved å gripe den øvre kanten, og forsiktig trekke forover.



2. Fjern forfilteret og plastposen med filtrene bak.



3. Fjern filtrene fra den beskyttende plastposen.

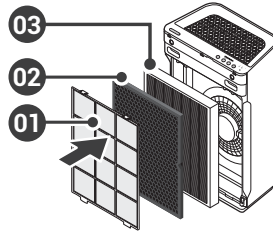

4. Installer filtrene til de sitter godt på plass.  
03. HEPA-filter (bak)  
02. Aktivt kullfilter (midten)  
01. Forfilter (foran)

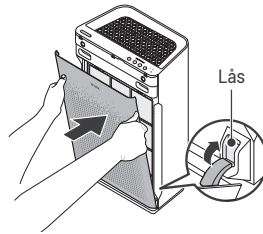

5. Etter at filtre er montert, lukk frontpanelet.

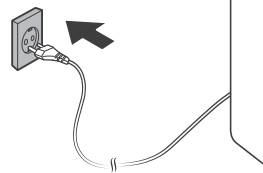

6. Sett inn strømledningen i et strømnett.

## VEDLIKEHOLD AV PARTIKKELSENSORER

1. Tørk linsen og inntaksområdet på partikkelsensoren med en fuktig bomullspinne.
  - Bruk kun vann til å rengjøre sensorområdet. Ikke bruk flyktige stoffer som alkohol eller aceton.
2. Tørk bort eventuell gjenværende fuktighet med en tørr bomullspinne.



### MERKNAD

- Ikke bruk benzen, alkohol eller andre flyktige væsker, da det kan forårsake skade eller misfarging.

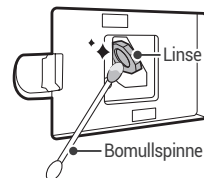

# KONTROLLPANEL

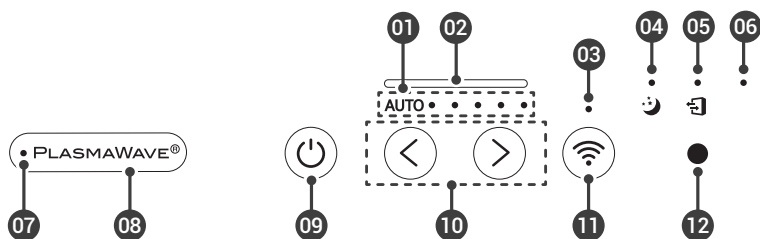

## 01. Viftehastighetsindikator

Indikerer nåværende viftehastighet.

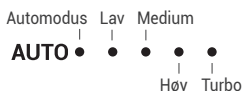

## 02. Luftkvalitetsindikator

Et fargekodet LED-lys indikerer ett av de tre luftkvalitetsnivåene: Rød (dårlig), gul (brukbar) og blå (bra).

## 03. Wi-Fi-indikator

Indikerer om Wi-Fi-modus er aktivert eller deaktivert.

## 04. Hvilemodusindikator

Når Hvilemodus er aktivert, deaktiveres luftkvalitets-LED-lyset.

## 05. Filterbytteindikator

LED-lys indikerer når det er på tide å skifte filteret.

## 06. Filtertilbakestillingsknapp

Skru på enheten etter at du har skiftet filteret, og bruk deretter en tynn gjenstand, som en binders, til å holde filtertilbakestillingsknappen inne i 5 sekunder.

## 07. PlasmaWave®-indikator

Indikerer om PlasmaWave®-teknologien er aktivert eller deaktivert.

## 08. PlasmaWave®-knapp

Trykk på PlasmaWave®-knappen mens enheten er på, for å aktivere eller deaktivere denne funksjonen.

## 09. Strømknapp

Slår enheten på eller av.

## 10. Modusknapp

Trykk for å kretse gjennom og angi ønsket driftsmodus (Auto, Hvile).

## 11. Wi-Fi-knapp

Et kort trykk slår Wi-Fi av/på. Et langt trykk på 3 sekunder aktiverer paringsmodus, og Wi-Fi-indikatoren foran lyser så lenge Wi-Fi er aktivt.

## 12. Lyssensor

Registrerer lysmengden i omgivelsene. I Automodus vil lyssensoren registrere når enheten skal settes i Hvilemodus.

# VEDLIKEHOLD

## Utskiftingstid

Filter	Indikatorlys	Vedlikeholdstid	Utskiftingstid
Forfilter	ingen	Rengjøres hver 14. dag	Permanent
Aktivt kullfilter	ingen	Rengjøres hver 3. måned	Varer ca. 12 måneder
HEPA-filter	Sjekk filter	Kan IKKE VASKES	

• Når LED-indikatoren for Sjekk filter lyser, er det på tide å skifte ut HEPA-filteret og det aktive kullfilteret.

• Intervaller mellom filterbytte kan variere avhengig av bruksmiljøet.

## For å kjøpe Winix-erstatningsfiltre:

Besøk [www.winixeuropa.com](http://www.winixeuropa.com) eller kontakt din lokale forhandler.

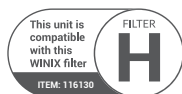

Etter å ha byttet filter, trykk på Filter Reset-knappen i minst 5 sekunder.



# MEMO

# MEMO



# WINIX

**Contact Winix for  
product related inquiries  
and customer service**

- Website: [www.winixeuropa.eu](http://www.winixeuropa.eu)

To expedite service, please specify the model name and number, the nature of the problem, your contact information, and your address.

2610-0374-01 Rev.00